

## 商品描述/产品说明



## 产品说明

材料：  
钢制轨道。  
钢制球轴承保持架。  
钢制滚珠。

规格：  
镀锌轨道。  
球轴承保持架镀锌。  
经硬化处理的滚珠。

订购须知：  
成对出售。

提示：  
过度伸出的伸缩滑轨中，冲程大于安装长度。门锁位于关闭位置。操作解锁杆可轻松取出抽屉并与导轨脱离。  
伸缩滑轨的动态承载能力在充分利用拉伸距离时，为垂直安装的伸缩滑轨对提供最大负载能力。指定的负载能力为 50,000 周期时的最大值。

不适合水平安装。

装配：  
卡扣式安装。

优点：  
卡扣式安装  
门锁位于关闭位置  
前端快速分离

## 图纸

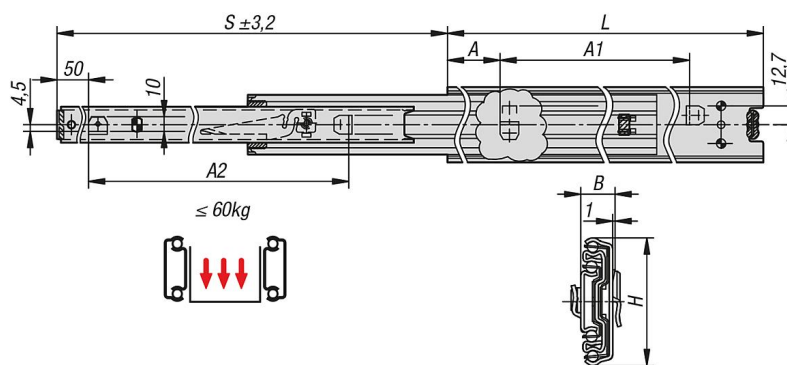

## 商品概述

订货号	制造商商品编号	安装	产品类型	负载能力 每对 kg	包装形式
21334-40-0300	DZ3320-5030	侧面装配	标准型	55	1 件 = 1 对
21334-40-0350	DZ3320-5035	侧面装配	标准型	57	1 件 = 1 对
21334-40-0400	DZ3320-5040	侧面装配	标准型	58	1 件 = 1 对
21334-40-0450	DZ3320-5045	侧面装配	标准型	59	1 件 = 1 对
21334-40-0500	DZ3320-5050	侧面装配	标准型	60	1 件 = 1 对
21334-40-0550	DZ3320-5055	侧面装配	标准型	60	1 件 = 1 对
21334-40-0600	DZ3320-5060	侧面装配	标准型	59	1 件 = 1 对

## 商品概述

订货号	制造商商品编号	安装	产品类型	负载能力 每对 kg	包装形式
21334-40-0650	DZ3320-5065	侧面装配	标准型	57	1 件 = 1 对
21334-40-0700	DZ3320-5070	侧面装配	标准型	55	1 件 = 1 对

订货号	A	A1	A2	B	H	行程 S	L
21334-40-0300	50	200	200	12,7	50,8	325	300
21334-40-0350	50	250	250	12,7	50,8	374	350
21334-40-0400	50	300	300	12,7	50,8	424	400
21334-40-0450	50	350	350	12,7	50,8	473	450
21334-40-0500	50	400	400	12,7	50,8	522	500
21334-40-0550	50	450	450	12,7	50,8	571	550
21334-40-0600	50	500	500	12,7	50,8	620	600
21334-40-0650	50	550	550	12,7	50,8	670	650
21334-40-0700	50	600	600	12,7	50,8	731	700