

## 商品描述/产品说明

19"



## 产品说明

材料：  
钢制轨道。  
钢制球轴承保持架。  
钢制滚珠。

规格：  
镀锌轨道。  
球轴承保持架镀锌。  
经硬化处理的滚珠。

订购须知：  
成对出售。

提示：  
部分伸出的伸缩滑轨中，冲程小于安装长度。门锁位于打开位置。操作解锁杆可轻松取出抽屉并与导轨脱离。  
伸缩滑轨的动态承载能力在充分利用拉伸距离时，为垂直安装的伸缩滑轨对提供最大负载能力。  
指定的负载能力以 450 mm 轨道距离确定，为 10,000 周期时的最大值。

水平安装时，负载能力值减小约 75%。

固定螺栓的头部高度不可超过 2.5 毫米，否则可能导致与其他轨道部分发生碰撞。

温度范围：  
-20 °C - +70 °C。

优点：  
门锁位于打开位置  
前侧快速分离

## 图纸

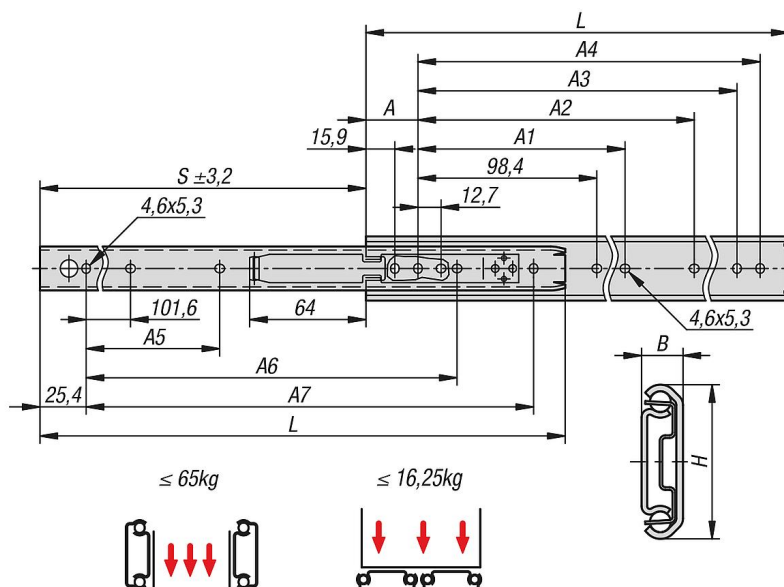

## 商品概述

订货号	制造商商品编号	安装	产品类型	负载能力 每对 kg	包装形式
21334-45-0305	DZ0204-0012	侧面装配	标准型	65	1 件 = 1 对
21334-45-0356	DZ0204-0014	侧面装配	标准型	65	1 件 = 1 对
21334-45-0406	DZ0204-0016	侧面装配	标准型	60	1 件 = 1 对
21334-45-0457	DZ0204-0018	侧面装配	标准型	55	1 件 = 1 对
21334-45-0508	DZ0204-0020	侧面装配	标准型	50	1 件 = 1 对
21334-45-0559	DZ0204-0022	侧面装配	标准型	40	1 件 = 1 对
21334-45-0610	DZ0204-0024	侧面装配	标准型	35	1 件 = 1 对
21334-45-0660	DZ0204-0026	侧面装配	标准型	30	1 件 = 1 对
21334-45-0711	DZ0204-0028	侧面装配	标准型	30	1 件 = 1 对

订货号	A	A1	A2	A3	A4	A5	A6	A7	B	H	行程 S	L
21334-45-0305	28,6	-	136,5	247,6	260,3	-	215,9	254	9,5	35,3	201,5	305
21334-45-0356	28,6	-	187,3	298,4	311,1	-	266,7	304,8	9,5	35,3	252,5	356
21334-45-0406	28,6	-	238,1	349,2	361,9	-	317,5	355,6	9,5	35,3	303	406
21334-45-0457	28,6	200	288,9	400	412,7	203,2	342,9	406,4	9,5	35,3	329	457
21334-45-0508	28,6	225,4	339,7	450,8	463,5	228,6	393,7	457,2	9,5	35,3	379,5	508
21334-45-0559	28,6	250,8	390,5	501,6	514,3	254	419,1	508	9,5	35,3	405	559
21334-45-0610	28,6	276,2	441,3	552,4	565,1	279,4	444,5	558,8	9,5	35,3	430,5	610
21334-45-0660	28,6	301,6	492,1	603,2	615,9	304,8	495,3	609,6	9,5	35,3	481,5	660
21334-45-0711	28,6	327	542,9	654	666,7	330,2	520,7	660,4	9,5	35,3	506,5	711