

商品描述/产品说明



产品说明

产品描述：

该机器把手以其坚固的光学元件、高稳定性和极轻型设计的特点著称。获得专利的紧固系统实现了从后部进行组装 - 前面看不到螺丝。得益于其易于清洁和耐磨的表面，该把手可完美地适应环境。

材料：

铝制圆管 EN AW-6060

钢制螺纹轴套。

规格：

经自然色阳极氧化处理或黑色、红宝石色 RAL 3003 或交通红 RAL 3020 粉末涂层

提示：

紧固材料不包括在供货范围内。为确保牢固和永久固定，建议使用带内六角螺钉和螺纹锁紧装置的圆柱螺栓。

装配：

可从背侧固定机器把手。此处搭配了 DIN 内六角圆柱头螺丝或螺纹尺寸为 M8 的六角螺栓。

优点：

在重量较轻的同时有结实的外观。

经典优雅的设计。

符合人体工学的把手形状。

获得专利的后部安装紧固系统。

附件：

07160 带内六角螺钉的圆柱螺栓，DIN 912 / DIN EN ISO 4762 带螺纹锁

07160 带内六角螺钉的圆柱螺栓，DIN 912 / DIN EN ISO 4762

07171 六角螺栓 DIN 933 / DIN-EN-ISO 4017

图纸

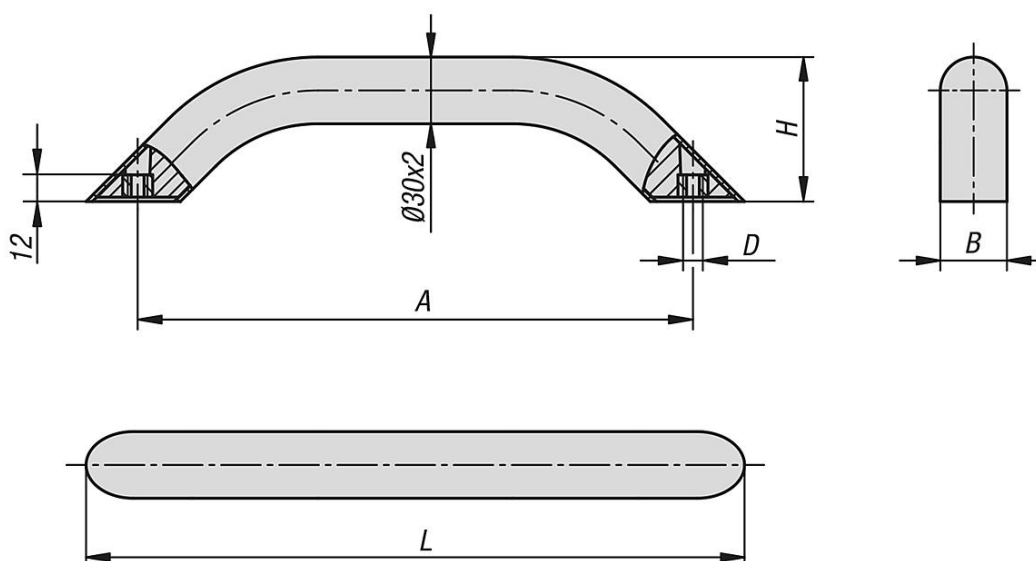

商品概述

铝合金管型把手，圆形

订货号	主体颜色	主体表面	A	B	D	H	L	负载能力 N
06938-01-250083	自然色	阳极氧化	250	30	M8	65	296,4	1000
06938-01-300083	自然色	阳极氧化	300	30	M8	65	346,4	1000
06938-01-400083	自然色	阳极氧化	400	30	M8	65	446,4	1000
06938-01-500083	自然色	阳极氧化	500	30	M8	65	546,4	1000
06938-01-250081	黑色	经喷涂处理	250	30	M8	65	296,4	1000
06938-01-300081	黑色	经喷涂处理	300	30	M8	65	346,4	1000
06938-01-400081	黑色	经喷涂处理	400	30	M8	65	446,4	1000
06938-01-500081	黑色	经喷涂处理	500	30	M8	65	546,4	1000
06938-01-2500827	红色 RAL 3003	经喷涂处理	250	30	M8	65	296,4	1000
06938-01-3000827	红色 RAL 3003	经喷涂处理	300	30	M8	65	346,4	1000
06938-01-4000827	红色 RAL 3003	经喷涂处理	400	30	M8	65	446,4	1000
06938-01-5000827	红色 RAL 3003	经喷涂处理	500	30	M8	65	546,4	1000
06938-01-2500884	红色 RAL 3020	经喷涂处理	250	30	M8	65	296,4	1000
06938-01-3000884	红色 RAL 3020	经喷涂处理	300	30	M8	65	346,4	1000
06938-01-4000884	红色 RAL 3020	经喷涂处理	400	30	M8	65	446,4	1000
06938-01-5000884	红色 RAL 3020	经喷涂处理	500	30	M8	65	546,4	1000