

商品描述/产品说明

产品说明

材料：  
弹簧钢。

规格：  
镀锌。

提示：  
用于固定锁销的固定垫圈。因此，锁销和盖罩紧密相连。

附件：  
四分之一旋转锁定 05592-50。

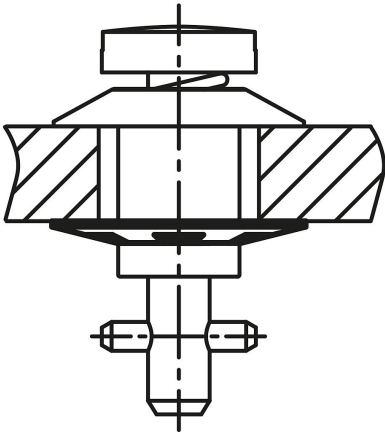
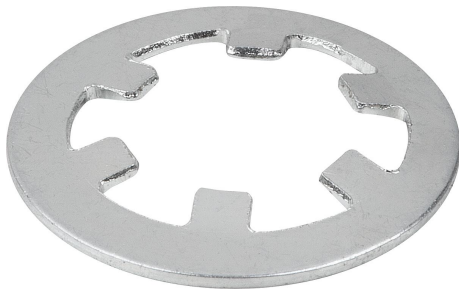

## 图纸

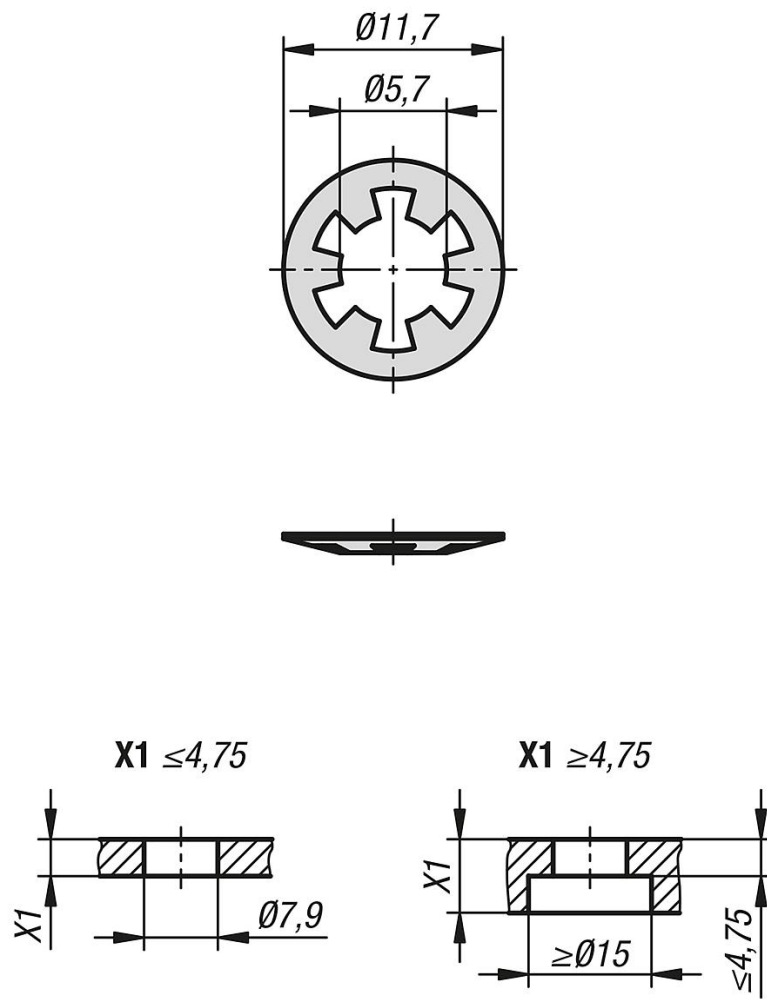

## 商品概述

订货号	名称	用于产品编号
05592-51-06	固定垫圈	05592-50