

## 商品描述/产品说明



## 产品说明

材料：  
GJL 300.

规格：  
支撑面和夹紧面经高精度加工处理。

提示：  
弯板非常适合于垂直定位和固定工件及夹具。带预加工夹紧面的弯板提供了一种快速、经济的方式，用于生产具有特殊栅格或单独钻孔的主体。

供货清单包括用于吊装的环形螺栓。

图纸提示：

1) 内六角螺栓的通孔 DIN 912

## 图纸

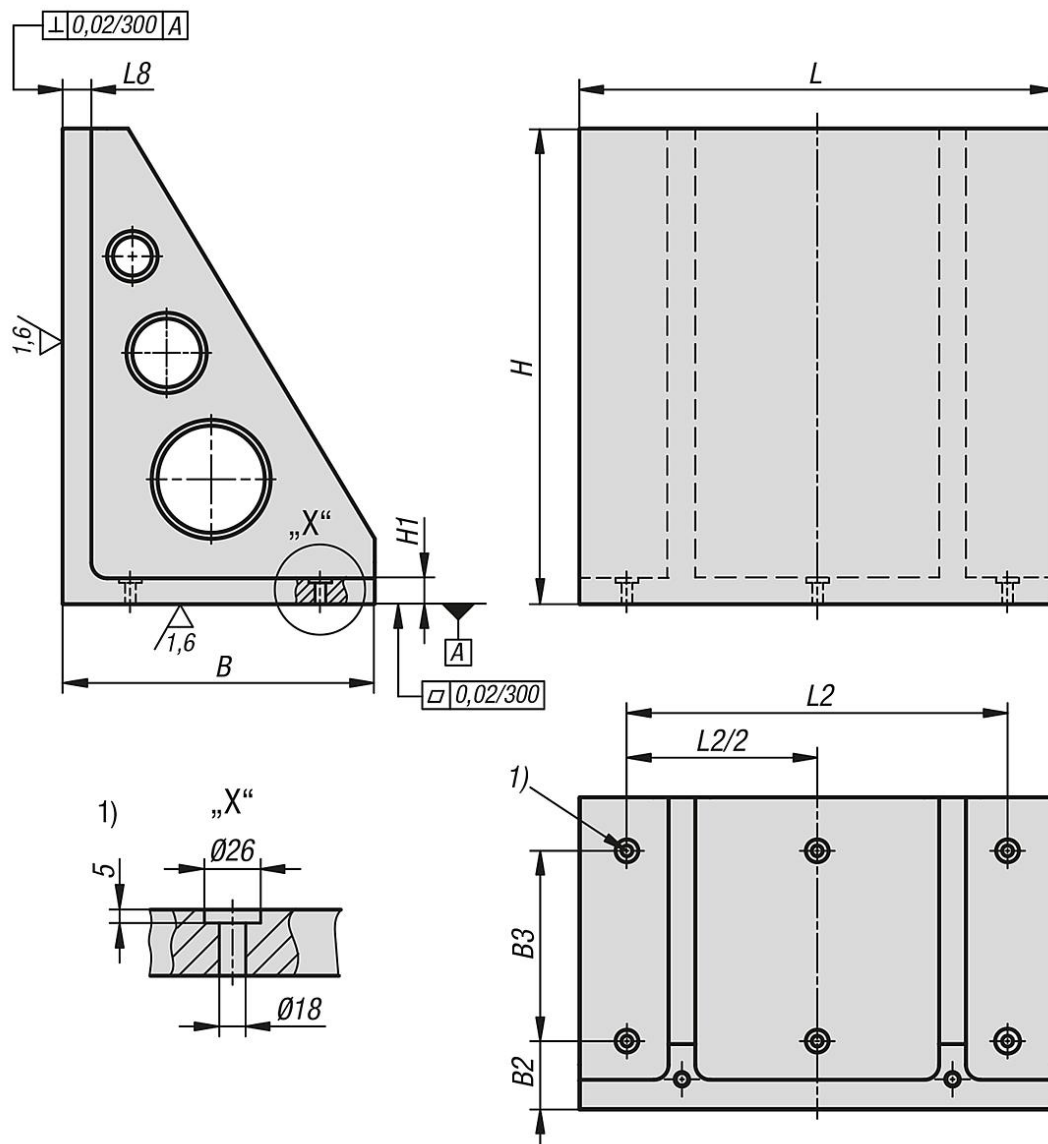

## 商品概述

订货号	L	B	H	L2	B2	B3	H1	L8
01251-100302230	300	220	300	250	90	100	30	40
01251-100402840	400	280	400	320	90	160	30	40
01251-100503450	500	340	500	400	90	200	35	50
01251-100634363	630	435	630	500	100	250	40	50
01251-100805280	800	525	800	640	115	320	45	50