

商品描述/产品说明



产品说明

材料：
 调质钢外壳和夹紧圈 1.0503。
 调质钢定位销 1.7220。
 铝制夹钳 3.4365。

规格：
 外壳、定位销和夹紧圈经黑色氧化处理。
 夹钳蓝色阳极氧化处理。

提示：
 在无夹紧圈或未插入工件的情况下操作夹紧螺栓。使用侧面的夹紧螺栓
 夹紧工件边缘。
 通过加工不同的工件轮廓，可调整夹钳。
 是对加工中心、铣削中心以及 5 轴机床上的工件进行加工的理想夹紧元
 件。

图纸

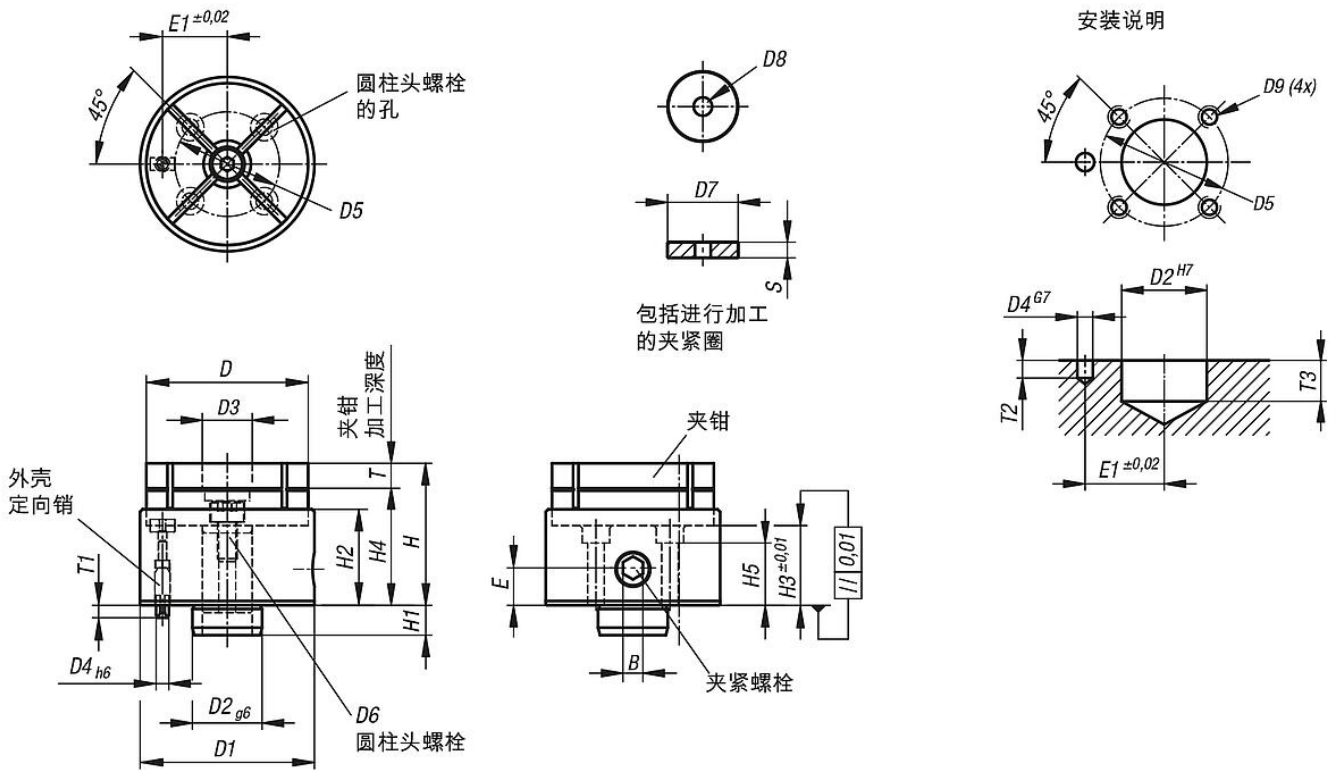

商品概述

订货号	B	D	D1	D2	D3	D4	D5	D6	D7	D8	D9	E	E1	H	H1	H2	H3	H4	H5	T	T1	T2	T3	S	夹紧力 N	锁紧扭矩 max. Nm	夹钳 订货号
03166-065057	8	65	70	28	19	6	42	M8x15	18	M4	M6	15	26	59,5	12	39	34,5	47	25	10	5	6	13	4	4000	60	03166-065025
03166-090072	10	90	95	42	23	8	60	M10x20	22	M5	M8	17	36	72,5	14	46	38,5	57	28	15	7	8	15	6	6000	100	03166-090034

