

商品描述/产品说明

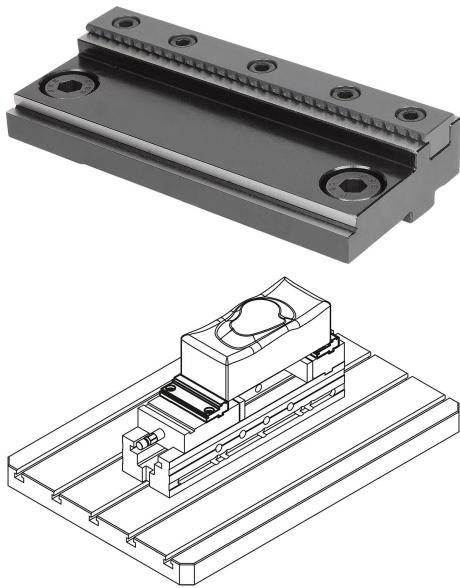

产品说明

材料：
钢制。

规格：
硬化和抛光处理。

提示：
阶梯定位卡爪适用于扩展 NC 夹具的夹紧宽度。可将夹持板替换为带有平滑夹紧面 41125-125117 的夹紧板。

图纸

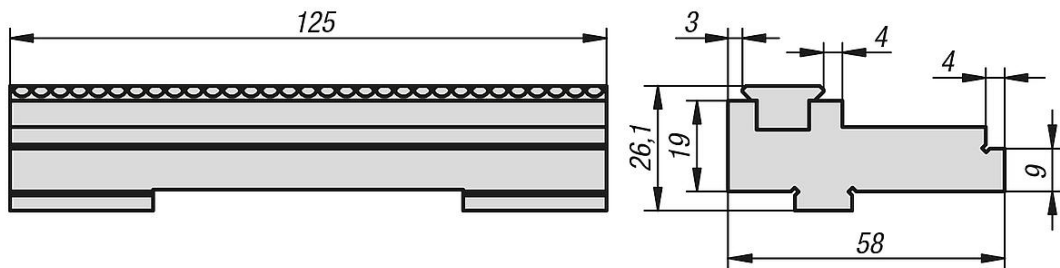

商品概述

订货号	适用
41092-1251	NC 夹具 125