

商品描述/产品说明

产品说明

材料：
钢制。

规格：
硬化和抛光处理。

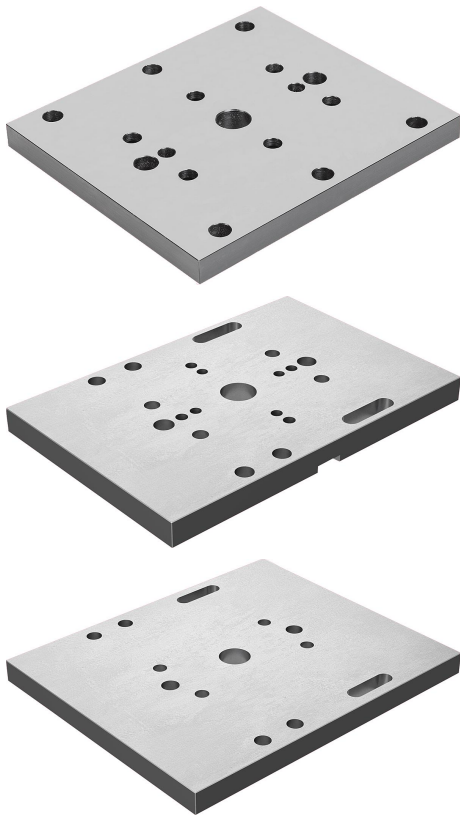

图纸

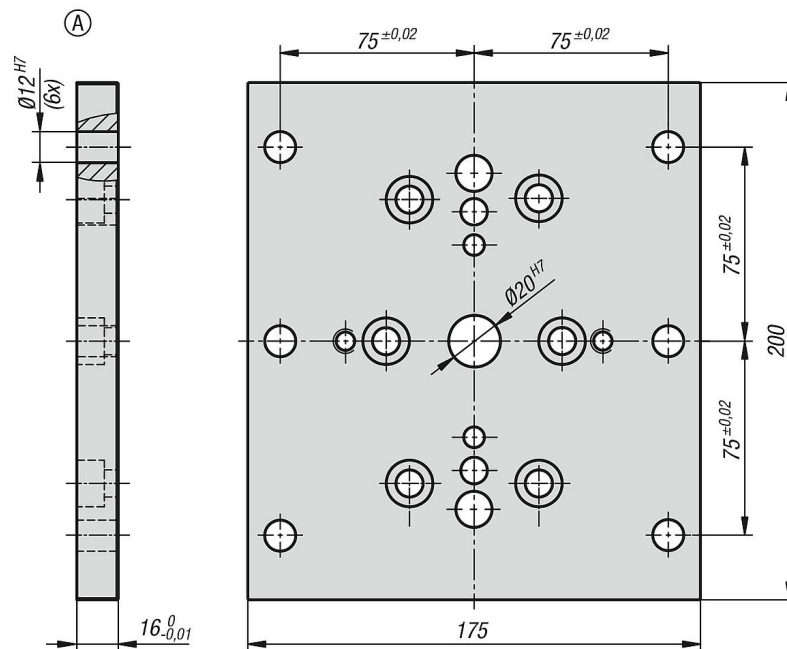

图纸

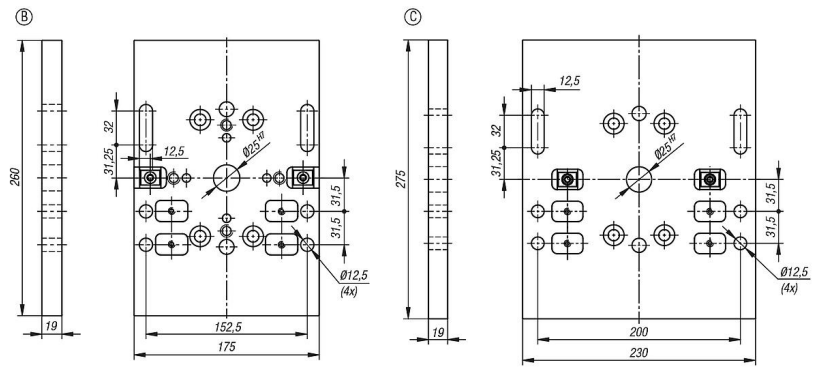

商品概述

订货号	类型	适用	重量 kg
41104-12175200	A	定心夹具 65, 80, 125	4.03
41104-00175260	B	定心夹具 65, 80	6.3
41104-00230275	C	定心夹具 125	7.5