

商品描述/产品说明



产品说明

材料：
渗碳钢。

规格：
经硬化和黑色氧化处理。
工作面经打磨处理。

提示：
UNILOCK 夹紧销适用于夹紧和定位工件与夹具。
将夹紧螺栓拧紧到更换元件上并匹配到不同的基本模块上。

UNILOCK 夹紧销与固定螺钉 M10、M12、M16 配合使用
可以承受以下保持力：

- 保持力 (M10) 35,000 N
- 保持力 (M12) 50,000 N
- 保持力 (M16) 75,000 N

对于相同系统尺寸的其他夹紧销，请参见带有螺纹螺栓的 NLM 42208、42210 和 42208。

- 1 = 利用螺栓 DIN 912 通过夹紧销固定
- 2 = 利用螺栓 DIN 912 通过工装或工件固定
- 3 = 利用无头螺栓 DIN 913 固定

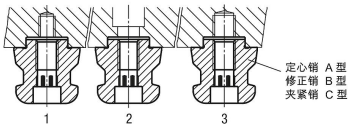

定心销 A 型
修正销 B 型
夹紧销 C 型

图纸

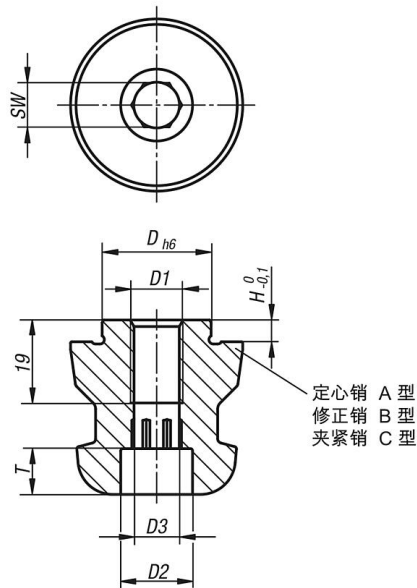

定心销 A 型
修正销 B 型
夹紧销 C 型

- ⊙ 定心销 = A 型
- ⊖ 修正销 = B 型
- ⊕ 夹紧销 = C 型

在 X 轴和 Y 轴方向固定 (基准点)
固定其它的自由度 (菱形销)
尺寸略小 (无定心功能, 只具备夹紧功能)

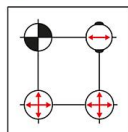

商品概述

订货号	类型	D	D1	D2	D3	H	T	SW
42208-140160512	A	16	M12	16,5	10,3	5	10,5	10
42208-140180512	A	18	M12	16,5	10,3	5	10,5	10
42208-140220516	A	22	M16	18,5	14,2	5	12,5	17
42208-140250512	A	25	M12	16,5	10,3	5	10,5	10
42208-140250516	A	25	M16	18,5	14,2	5	12,5	17
42208-240160512	B	16	M12	16,5	10,3	5	10,5	10
42208-240180512	B	18	M12	16,5	10,3	5	10,5	10
42208-240220516	B	22	M16	18,5	14,2	5	12,5	17
42208-240250512	B	25	M12	16,5	10,3	5	10,5	10
42208-240250516	B	25	M16	18,5	14,2	5	12,5	17
42208-340160512	C	16	M12	16,5	10,3	5	10,5	10
42208-340180512	C	18	M12	16,5	10,3	5	10,5	10
42208-340220516	C	22	M16	18,5	14,2	5	12,5	17
42208-340250512	C	25	M12	16,5	10,3	5	10,5	10
42208-340250516	C	25	M16	18,5	14,2	5	12,5	17