



产品说明

产品描述：

带轴环和夹紧力放大器的夹紧钩可通过操作锁紧手柄手动夹紧部件。

使用带有集成夹紧力增强器的锁紧手柄，与标准锁紧手柄相比，夹紧力可增加多达 75%。减少了夹紧和松开时所需的手力。

内置的推力滚针轴承可增加夹紧力，夹紧时可在紧固的接触面上产生非常小的表面摩擦。经硬化处理的设备垫片专为高夹持力而设计，轴承额定载荷高，使用寿命长。

材料：

主体和夹具钩由热处理钢制成。

手柄杆由锌压铸件而成，符合 DIN EN 12844 标准。

钢件夹紧力增强器的强度等级 5.8

规格：

主体和夹具钩经调质和黑色氧化处理。

把手具有塑料涂层。

钢制零件，夹紧力助力器黑色氧化。

推力滚针轴承，带经硬化和磨光处理的限位垫片。

使用说明：

手柄杆在未受控制的状态下通过一个齿圈卡入螺纹嵌入件中。抬起把手可将其换入位置并通过弹簧弹力重新卡入齿圈。

根据要求：

更多把手颜色。

图纸

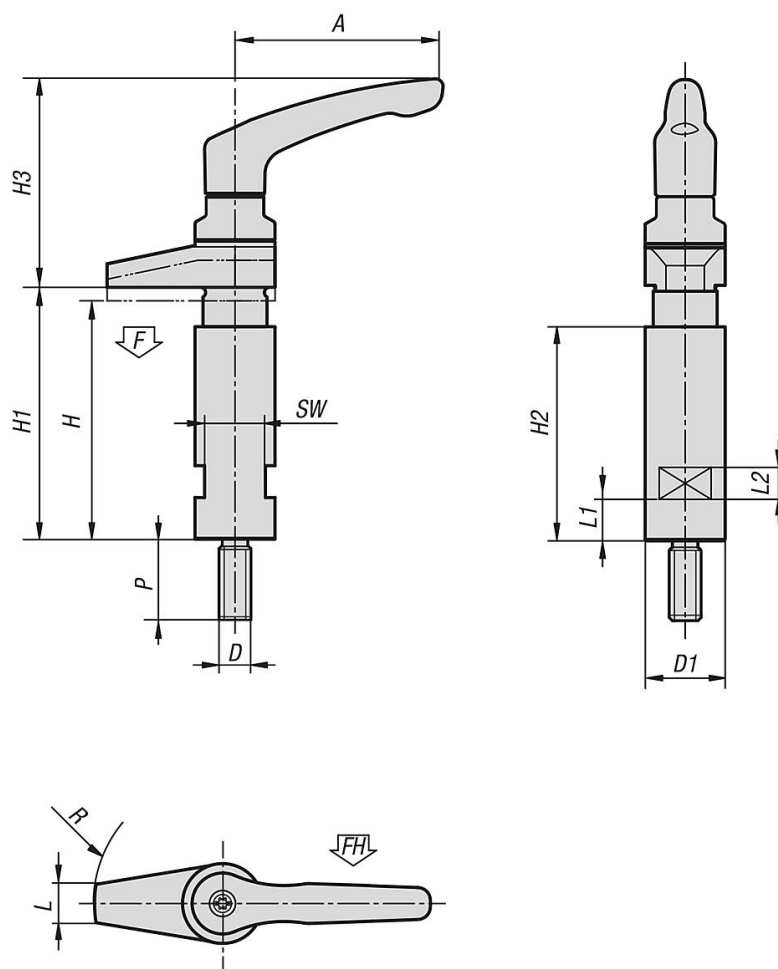

商品概述

夹具钩

带轴环和锁紧手柄，带夹紧力增强器

订货号	D	P	D1	H	H1	H3	L2	L1	A	H2	SW	R	L	F kN	把手施力 FH N
04371-410	M10	25	25	72	79	65,1	10	13	65	67	19	40	12	6,1	130
04371-412	M12	30	32	88	96	80,9	12	18	80	82	27	50	18	8,7	170