

## 商品描述/产品说明



## 产品说明

材料：  
不锈钢 1.4301。

规格：  
经抛光或喷丸处理。

提示：  
高品质不锈钢铰链，带固定孔，开启角度为 180°。铰链可用于食品工业、包装工业、化学工业和制药工业。

铰链可以定做抛光版或喷砂版。

## 图纸

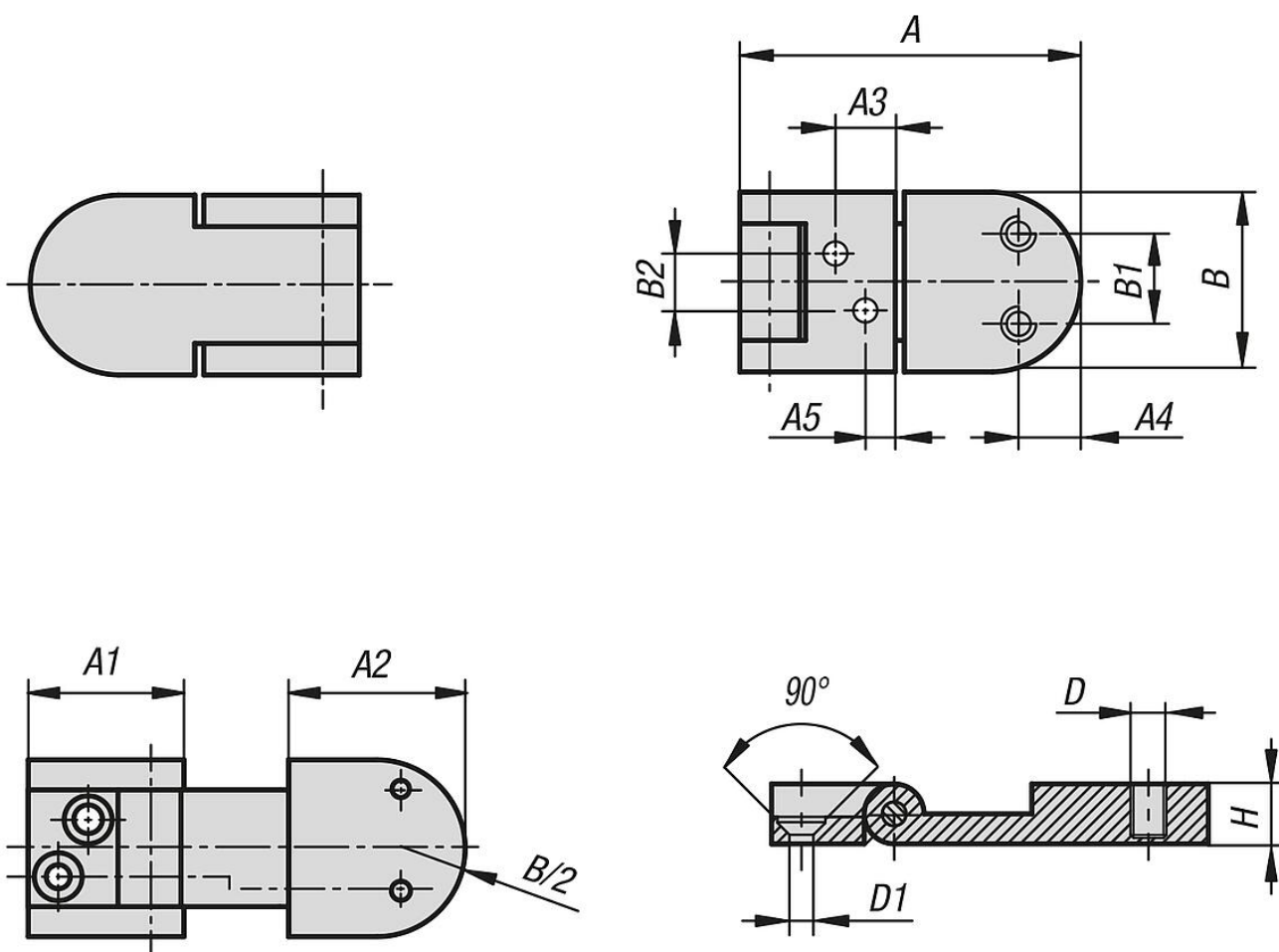

## 商品概述

订货号	主体表面	A	A1	A2	A3	A4	A5	B	B1	B2	H	D	D1
27876-10-57300	抛光	57	26	29,5	10	12	5	30	16	9,5	10	M5	4
27876-10-57301	喷丸	57	26	29,5	10	12	5	30	16	9,5	10	M5	4

商品概述

---