

商品描述/产品说明



产品说明

材料：
钢制。

规格：
钢制镀锌。
耐油塑料手柄。

提示：
05785-01000, 05785-02500 和 05785-03200 规格随供有一个氟丁橡胶压垫。

附件：
05240
05241
05260
05885-01
05887-01
05888
05280
05891-01

图纸

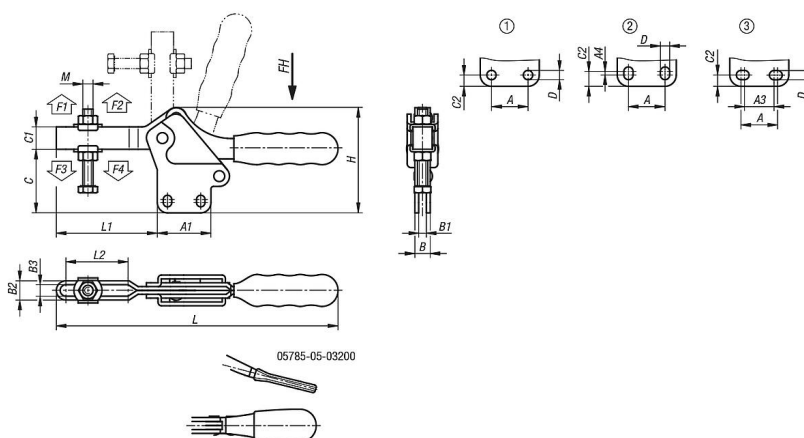

商品概述

订货号	安装孔	压把转角	把手转角	把手施力 FH N	夹持力 F1 N	夹持力 F2 N	夹紧力 F3 N	夹紧力 F4 N
05785-05-01000	1	96°	78°	50	500	1000	250	600
05785-05-02500	2	93°	76°	150	1200	2500	400	1000
05785-05-03200	3	90°	65°	150	2000	3200	800	1600
05785-05-03400	2	90°	72°	200	1400	3400	800	1900
05785-05-05400	2	94°	76°	250	2400	5400	1100	3000

商品概述

订货号	安装孔	压把转角	把手转角	把手施力 FH N	夹持力 F1 N	夹持力 F2 N	夹紧力 F3 N	夹紧力 F4 N
05785-05-06400	1	94°	80°	250	3000	6400	1100	3000

订货号	A	A1	A3	A4	B	B1	B2	B3	C	C1	C2	D	H	L	L1	L2	M
05785-05-01000	13,5	25	-	-	8	4	9,3	5,1	27,5	9,5	5,1	5,2	47	110	37	25	M5x35
05785-05-02500	26	38	-	3	10	5	11,2	6,3	38,2	14	9	5,5	65,4	173	61	40,6	M6x50
05785-05-03200	25,4	38	20,8	-	12	6	14,7	8,7	48,3	12,7	6,4	6,7	61	173	71,6	39,1	M8x63
05785-05-03400	26	42	-	2,5	12	6	15	8,6	49,7	17,5	10,5	6,6	82,2	225	79	52,7	M8x60
05785-05-05400	41,2	59	-	2	16	8	19,4	11,5	63,8	23	10	8,7	109	277	108	79,5	M10x80
05785-05-06400	41,2	66	-	-	20	10	23,2	13,7	79,6	26	12,9	8,7	131	308	128	93,5	M12x100