

商品描述/产品说明



产品说明

材料：
钢或不锈钢

规格：
钢制镀锌。
光亮不锈钢。
耐油塑料手柄。

提示：
05765-01-022000, 05765-01-033200 和 05765-01-045000 规格随供有一个氟丁橡胶压件。

附件：
05240
05241
05260
05885-01
05887-01
05888
05280
05891-01

图纸

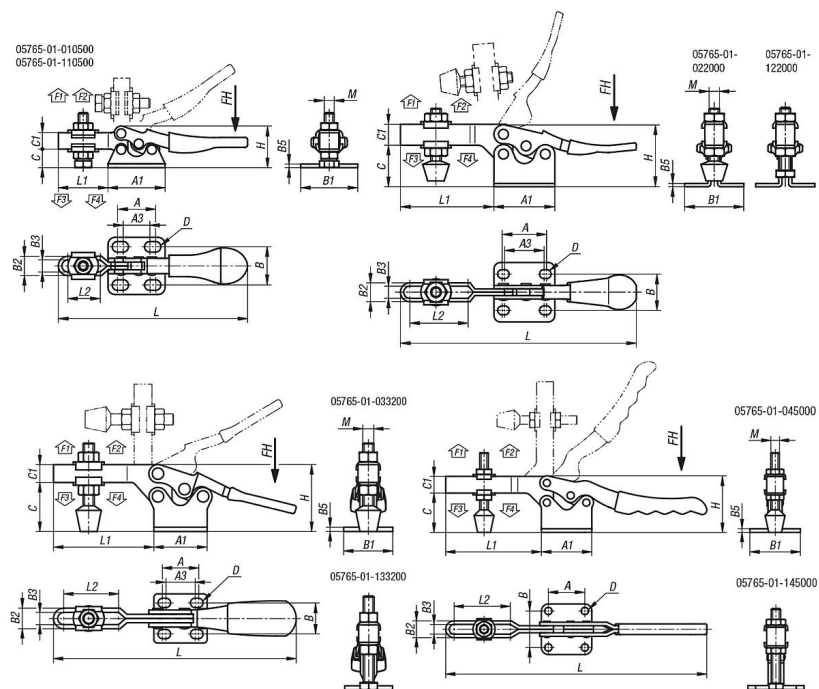

商品概述

订货号	主体材料	压把转角	把手转角	把手施力 FH N	夹持力 F1 N	夹持力 F2 N	夹紧力 F3 N	夹紧力 F4 N
05765-01-010500	钢制	90°	75°	50	250	500	150	350
05765-01-022000	钢制	85°	73°	100	1000	2000	600	1200
05765-01-033200	钢制	90°	65°	150	2000	3200	800	1600
05765-01-045000	钢制	90°	68°	250	2200	5000	1100	3000
05765-01-110500	不锈钢	90°	75°	50	250	500	150	350
05765-01-122000	不锈钢	85°	73°	100	1000	2000	600	1200
05765-01-133200	不锈钢	90°	65°	150	2000	3200	800	1600
05765-01-145000	不锈钢	90°	68°	250	2200	5000	1100	3000

订货号	主体材料	A	A1	A3	B	B1	B2	B3	B5	C	C1	D	H	L	L1	L2	M
05765-01-010500	钢制	15,9	23,8	11,1	15,9	23,8	8	5	1,5	7,7	6,8	4,4	17,3	79	20,7	13,5	M4x20
05765-01-022000	钢制	27	37	25,4	22	36	11,4	7,4	2	25,1	12,7	5,5	37,8	143,5	56,9	35,7	M6x44
05765-01-033200	钢制	25,4	38	20,8	22,2	35	14,7	8,7	3	34,9	12,7	6,7	47,6	173	71,6	39,1	M8x63
05765-01-045000	钢制	41,3	57,1	-	41,3	57,2	19	11	4	44,4	19	8,3	63,4	295,6	108,3	63,6	M10x85
05765-01-110500	不锈钢	15,9	23,8	11,1	15,9	23,8	8	5	1,5	7,7	6,9	4,4	17,3	79	20,7	13,5	M4x20
05765-01-122000	不锈钢	27	37	25,4	22	36	11,4	7,4	2	25,1	12,7	5,5	37,8	143,5	56,9	35,7	M6x40
05765-01-133200	不锈钢	25,4	38	20,8	22,2	35	14,7	8,7	3	34,9	12,7	6,7	47,6	173	71,6	39,1	M8x60
05765-01-145000	不锈钢	41,3	57,1	-	41,3	57,2	19	11	4	44,4	19	8,3	63,4	295,6	108,3	63,6	M10x80