

商品描述/产品说明

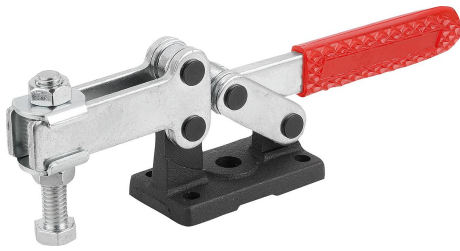

产品说明

材料：
钢制。

规格：
钢制镀锌。
耐油塑料手柄。

提示：
此夹具只能从下方与 M8 螺柱和 M8 六角螺母 DIN 934 装配在一起，见示意图。

附件：
05240
05241
05885-01
05280
05891-01

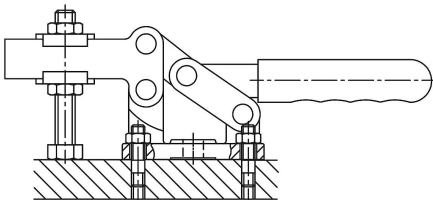

图纸

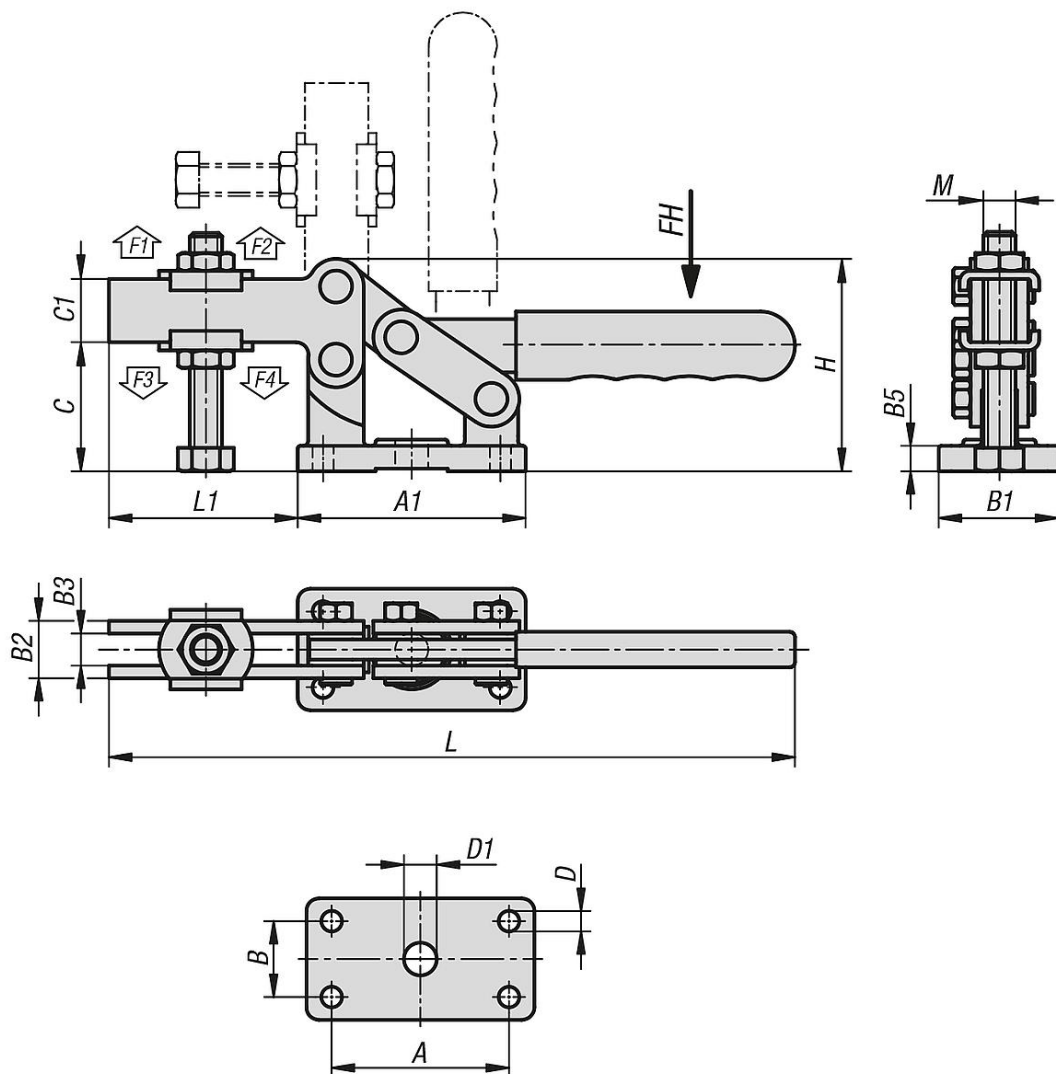

商品概述

订货号	压把转角	把手转角	把手施力 FH N	夹持力 F1 N	夹持力 F2 N	夹紧力 F3 N	夹紧力 F4 N
05810-01-06000	91°	93°	250	3000	6000	1800	3400

订货号	A	A1	B	B1	B2	B3	B5	C	C1	D	D1	H	L	L1	M
05810-01-06000	70	90	30	48	22,7	12,7	10	51	25	8,3	13	83,9	271	74,5	M12x100