

商品描述/产品说明

产品说明

材料：
钢制。铸钢制拉环。
不锈钢。

规格：
镀锌钢经蓝色钝化处理。
光亮不锈钢。
耐油塑料手柄

提示：
拉力夹具适用于，固定时侧向空间不足的情况。在这种情况下，将拉力夹钳的支撑角铁从下方固定到相应的接收板上。

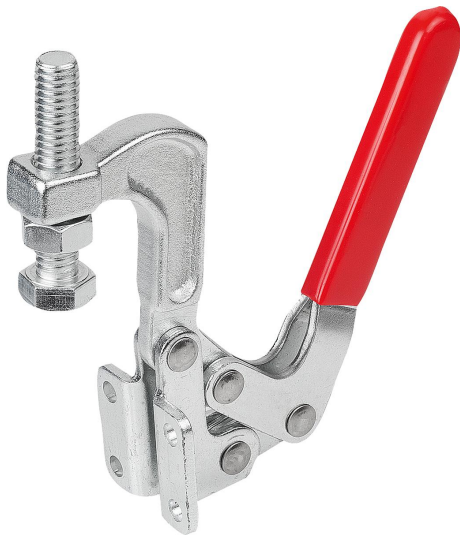

图纸

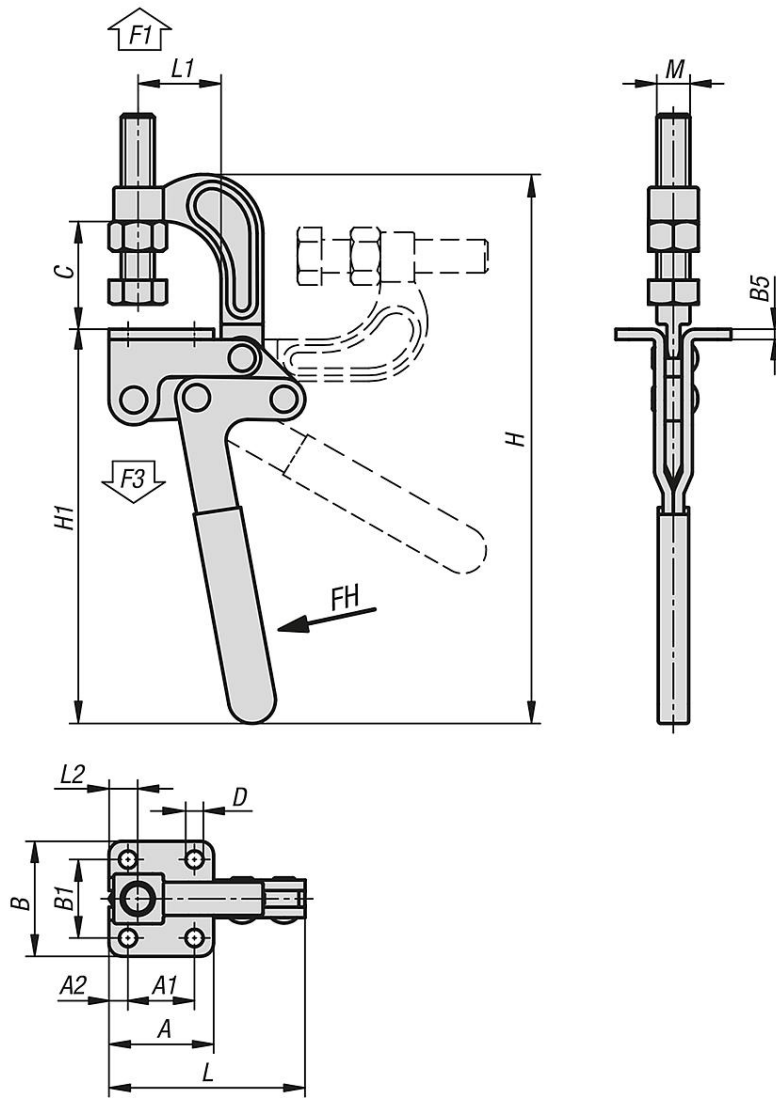

商品概述

订货号	主体材料	压把转角	把手转角	把手施力 FH N	夹持力 F1 N	夹紧力 F3 N
05815-05-03400	钢制	90°	50°	250	3400	1100
05815-05-13000	不锈钢	90°	50°	200	3000	1000

订货号	主体材料	A	A1	A2	B	B1	B5	C	D	H	H1	L	L1	L2	M
05815-05-03400	钢制	40	25,4	7,3	44	30	4	41,2	6,7	210	153	74,6	31,8	14	1/2-13x2,5
05815-05-13000	不锈钢	40	25,4	7,3	44	30	4	41,2	6,7	210	153	74,6	31,8	14	1/2-13x2,5