

商品描述/产品说明

产品说明

材料：
钢制。

规格：
钢制镀锌。
耐油塑料手柄。

提示：
05700-15-02400 规格随供有一个氟丁橡胶压垫。

附件：
05240
05241
05260
05885-01
05887-01
05888
05280
05891-01



图纸

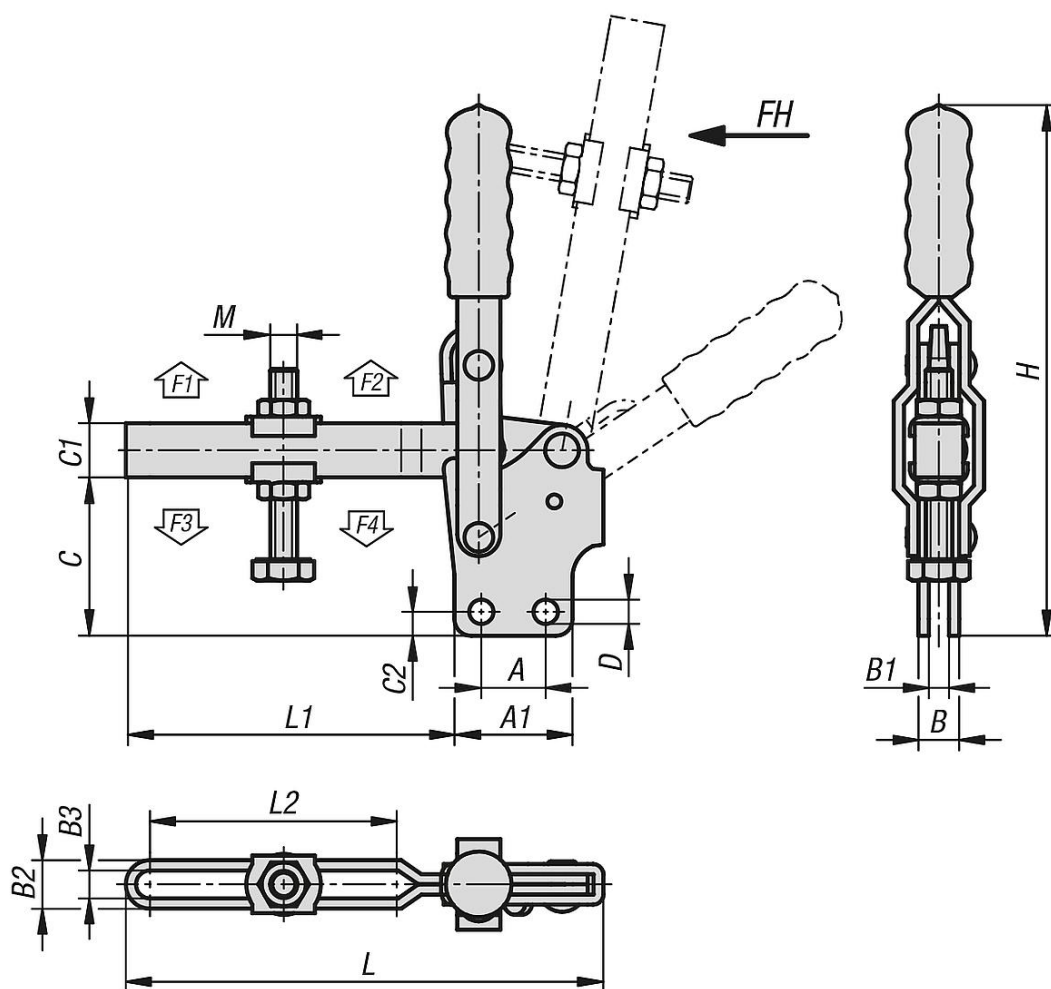

商品概述

订货号	压把转角	把手转角	把手施力 FH N	夹持力 F1 N	夹持力 F2 N	夹紧力 F3 N	夹紧力 F4 N
05700-15-02400	100°	56°	150	1200	2400	800	1600
05700-15-07000	90°	70°	250	3200	7000	1400	3000
05700-15-08000	100°	50°	280	3000	8000	1800	3900

订货号	A	A1	B	B1	B2	B3	C	C1	C2	D	H	L	L1	L2	M
05700-15-02400	19	34,9	12	6	14,3	8,3	46,8	16	7,1	7,2	156	141	97	73,2	M8x63
05700-15-07000	32	53	20	10	22,7	12,7	70,4	25	9,5	8,7	245	177	124	90	M12x100
05700-15-08000	50,8	76,2	20	10	26,5	16,5	113,5	31,8	12,7	12,3	335	229,2	153	105	M16x150