

商品描述/产品说明

产品说明

材料：  
钢或不锈钢

规格：  
钢制镀锌。  
光亮不锈钢。  
耐油塑料手柄。

提示：  
05715-20-0800 规格随供有一个氯丁橡胶压垫。

附件：  
05240  
05241  
05885  
05885-01  
05887-01  
05886  
05887  
05888  
05280



## 图纸

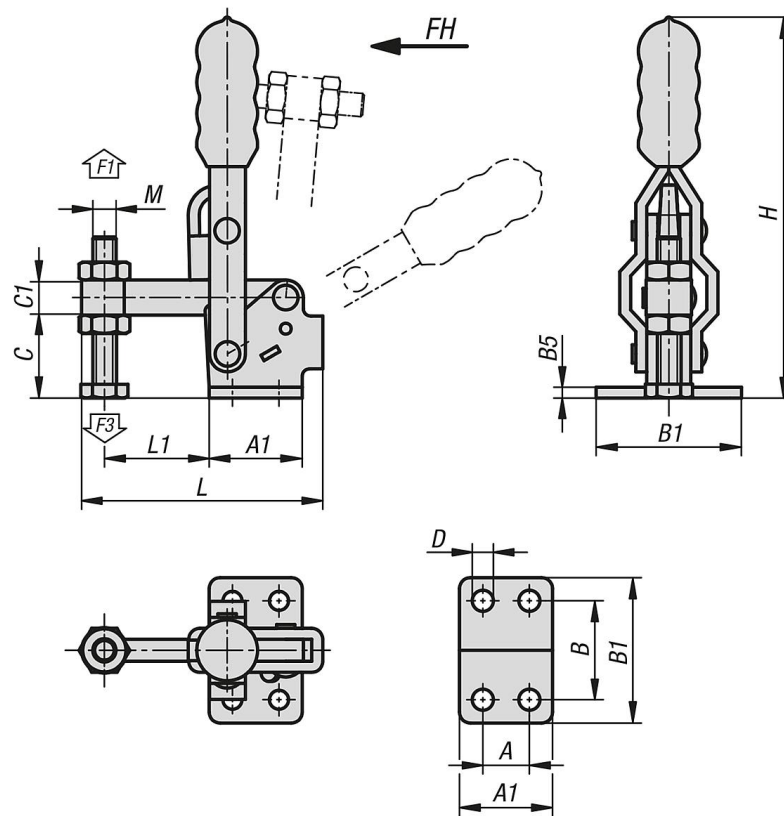

## 商品概述

订货号	主体材料	压把转角	把手转角	把手施力 FH N	夹持力 F1 N	夹紧力 F3 N
05715-20-0800	钢制	95°	60°	100	800	600
05715-20-1800	不锈钢	95°	60°	100	800	600

订货号	主体材料	A	A1	B	B1	B5	C	C1	D	H	L	L1	M
05715-20-0800	钢制	12,7	25,4	27	39,7	3	22,7	9,6	5,2	104	65,8	28,6	M6x44
05715-20-1800	不锈钢	12,7	25,4	27	39,7	3	22,7	9,6	5,2	104	65,8	28,6	M6x40