

商品描述/产品说明

产品说明

材料：  
钢或不锈钢

规格：  
钢制镀锌。  
光亮不锈钢。  
耐油塑料手柄。

提示：  
05715-05-011200 和 05715-05-023400 规格随供有一个氯丁橡胶压垫。

附件：  
05240  
05241  
05260  
05885-01  
05887-01  
05888  
05280  
05891-01

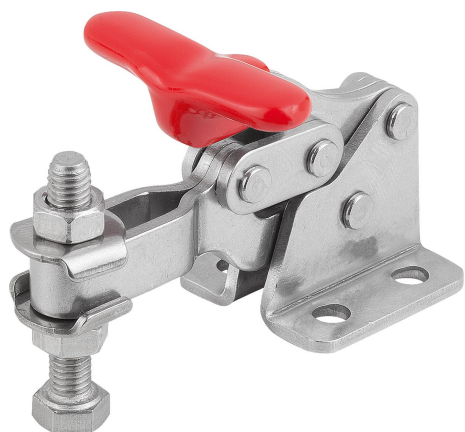

图纸

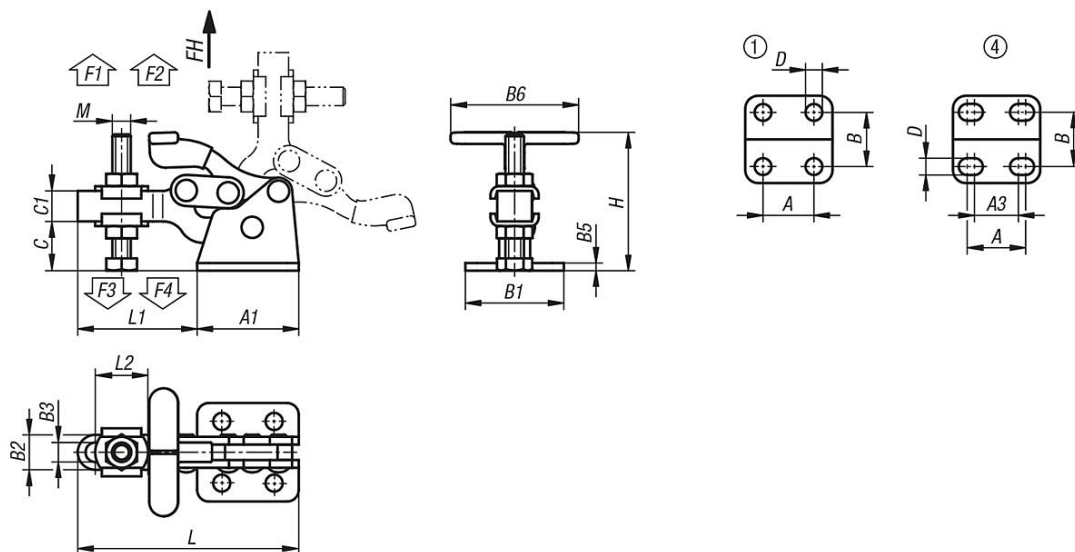

商品概述

订货号	主体材料	安装孔	压把转角	把手转角	把手施力 FH N	夹持力 F1 N	夹持力 F2 N	夹紧力 F3 N	夹紧力 F4 N
05715-05-011200	钢制	1	90°	170°	50	800	1200	500	700
05715-05-023400	钢制	4	90°	170°	200	1400	3400	800	1800
05715-05-111200	不锈钢	1	90°	170°	50	800	1200	500	700

订货号	主体材料	A	A1	A3	B	B1	B2	B3	B5	B6	C	C1	D	H	L	L1	L2	M
05715-05-011200	钢制	13,5	26,2	-	15,9	25,4	9	5	2	34	12,7	7,9	4,4	36	57	30,8	12,7	M5x37
05715-05-023400	钢制	39	64,3	31	38,1	62,7	18,3	10,3	3	70	33,3	19	7,9	91	131,8	67,5	28	M10x80
05715-05-111200	不锈钢	13,5	26,2	-	15,9	25,4	9	5	2	34	12,7	7,9	4,4	36	57	30,8	12,7	M5x30