

商品描述/产品说明

产品说明

材料：
钢制。

规格：
钢制镀锌。
耐油塑料手柄。

提示：
05725-01-04000 规格随供有一个氟丁橡胶压垫。
可焊接的主轴卡圈。

附件：
05240
05241
05260
05885-01
05887-01
05888
05280
05880-01



商品描述/产品说明

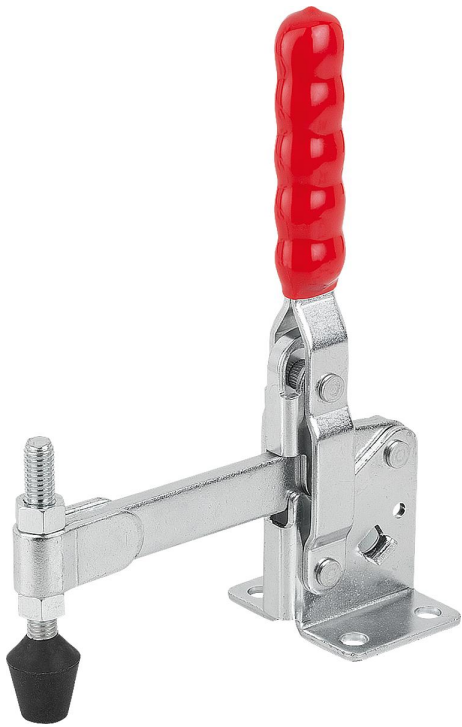

图纸

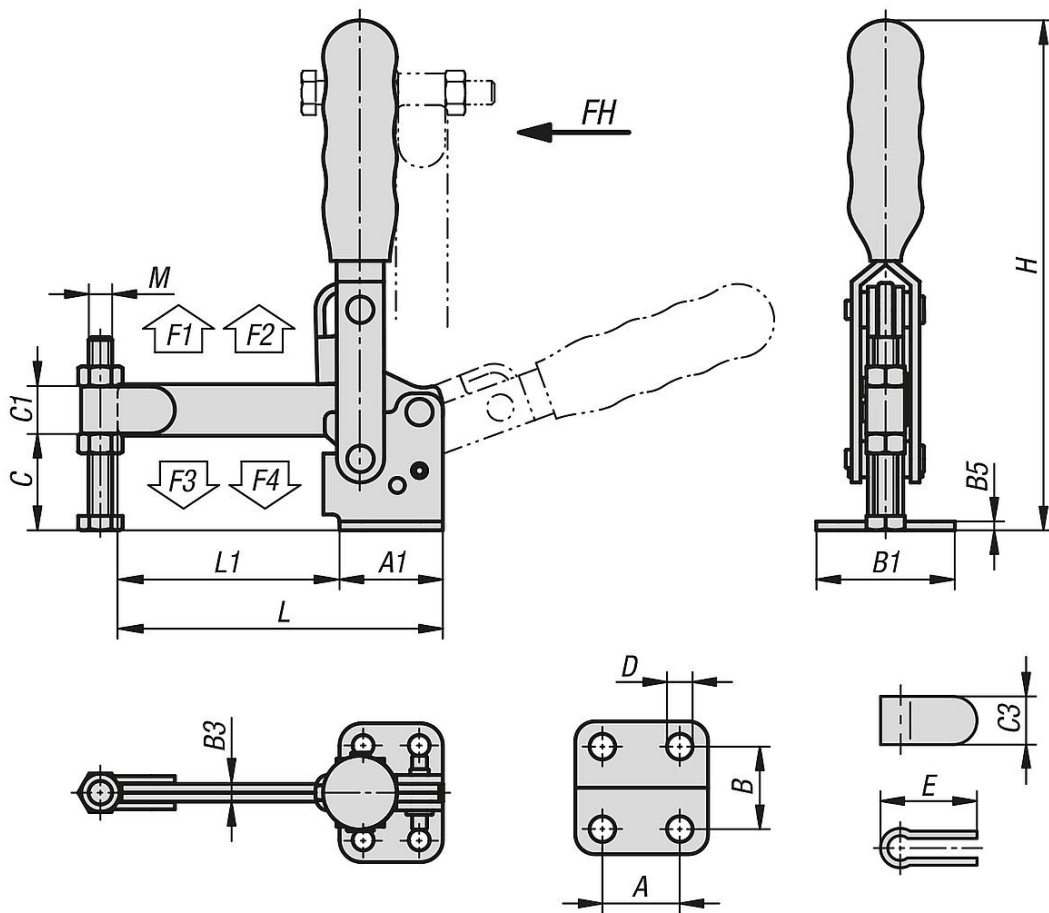

商品概述

| 订货号 | 压把转角 | 把手转角 | 把手施力 FH N | 夹持力 F1 N | 夹持力 F2 N | 夹紧力 F3 N | 夹紧力 F4 N |
|----------------|------|------|-----------------|----------------|----------------|----------------|----------------|
| 05725-01-02600 | 90° | 70° | 150 | 1000 | 2600 | 800 | 1600 |
| 05725-01-04000 | 112° | 61° | 250 | 2000 | 4000 | 1400 | 3000 |
| 05725-01-04400 | 90° | 70° | 200 | 2200 | 4400 | 1400 | 2800 |
| 05725-01-07000 | 90° | 70° | 250 | 3200 | 7000 | 1400 | 3000 |
| 05725-01-08000 | 100° | 50° | 280 | 3000 | 8000 | 1800 | 3900 |

| 订货号 | A | A1 | B | B1 | B3 | B5 | C | C1 | C3 | D | E | H | L | L1 | M |
|----------------|------|------|------|------|----|----|------|------|----|------|----|-----|-------|-------|---------|
| 05725-01-02600 | 19 | 35 | 32 | 47 | 6 | 3 | 32 | 17,5 | 16 | 7,1 | 31 | 173 | 111,9 | 73,9 | M8x60 |
| 05725-01-04000 | 31,8 | 49,2 | 45,3 | 64,3 | 8 | 3 | 44 | 19 | 20 | 8,7 | 40 | 206 | 140,3 | 91,1 | M10x85 |
| 05725-01-04400 | 32 | 50 | 45 | 64 | 8 | 4 | 42 | 22 | 20 | 8,3 | 40 | 218 | 148 | 98 | M10x80 |
| 05725-01-07000 | 32 | 53 | 45 | 64 | 10 | 5 | 51 | 25 | 23 | 8,7 | 44 | 226 | 178 | 128 | M12x100 |
| 05725-01-08000 | 50,8 | 76,2 | 69,8 | 95,2 | 10 | 8 | 82,1 | 31,8 | 32 | 12,3 | 50 | 303 | 234 | 157,8 | M16x150 |