

商品描述/产品说明



产品说明

材料：
钢或不锈钢

规格：
钢制镀锌。
光亮不锈钢。
耐油塑料手柄。

提示：
环箍夹钳尤其适用于快速封闭和固定盖板及护罩。
可单独设置每种规格的锁定支架的调节行程。

图纸

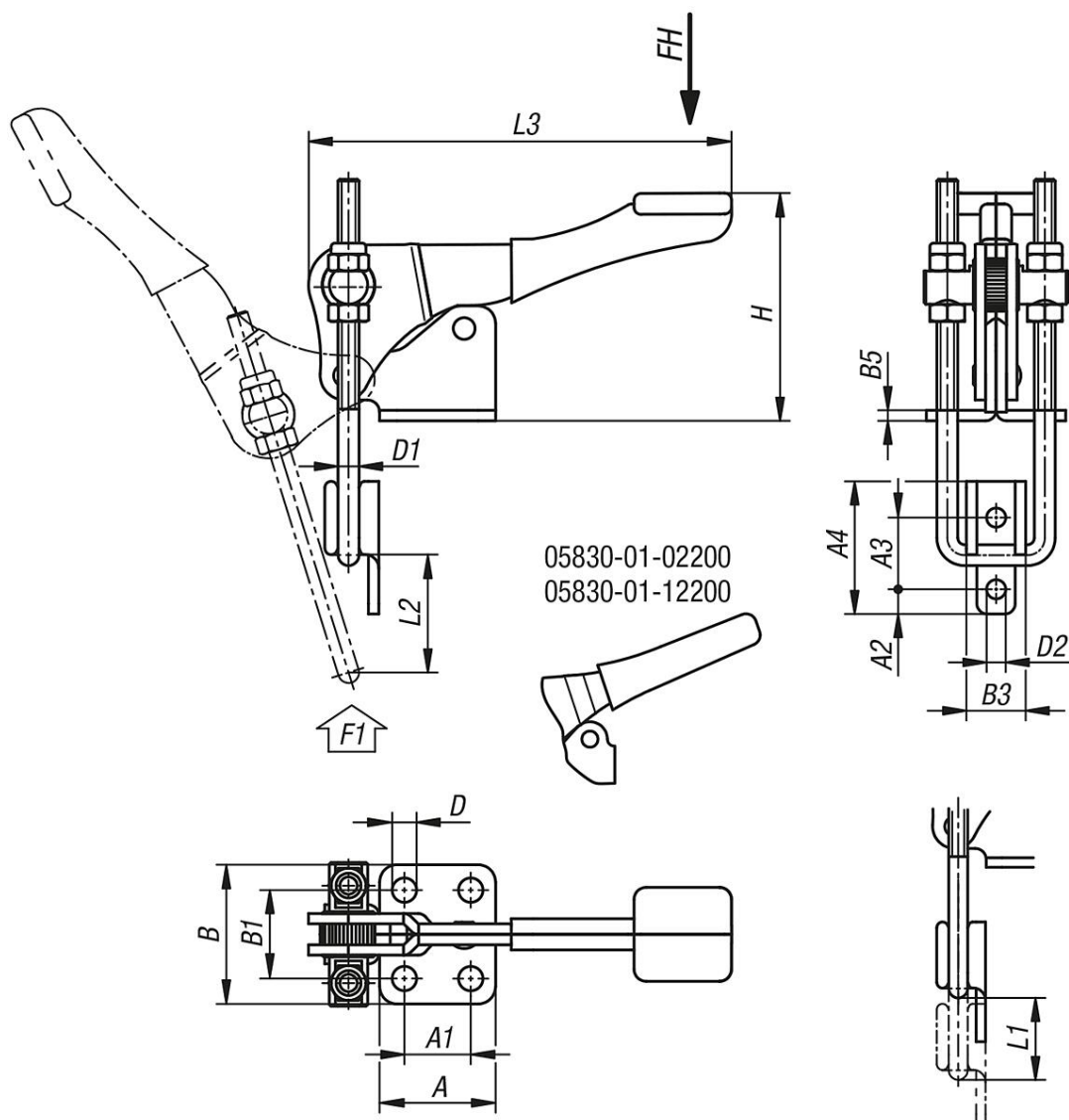

商品概述

订货号	主体材料	把手施力 FH N	牵引力 F1 N	A	A1	A2	A3	A4	B	B1	B3	B5	D	D1	D2	H	L1	夹紧行程 L2	L3
05830-01-02200	钢制	100	2200	26	13	4	14,3	25,4	35	22	13,5	2	5,3	4	4,4	55	12,2	38	81
05830-01-04500	钢制	150	4500	33,3	19,1	7,1	20,6	38,1	40	25,4	17	3	7,1	6	5,6	65,4	20,3	50	121,5
05830-01-07000	钢制	200	9000	47,6	31,8	9,5	27	54	53	36,5	30	4	8,7	8	8,7	85,5	29,4	63	132,4
05830-01-12200	不锈钢	100	2200	26	13	4	14,3	25,4	35	22	13,5	2	5,3	4	4,4	55	12,2	38	81
05830-01-14500	不锈钢	150	4500	33,3	19,1	7,1	20,6	38,1	40	25,4	17	3	7,1	6	5,6	65,4	20,3	50	121,5
05830-01-17000	不锈钢	200	9000	47,6	31,8	9,5	27	54	53	36,5	30	4	8,7	8	8,7	92	29,4	63	132,4