

## 商品描述/产品说明



## 产品说明

材料：  
钢或不锈钢

规格：  
钢制镀锌。  
光亮不锈钢。  
耐油塑料手柄。

提示：  
环箍夹钳尤其适用于快速封闭和固定盖板及护罩。  
可单独设置每种规格的锁定支架的调节行程。

## 图纸

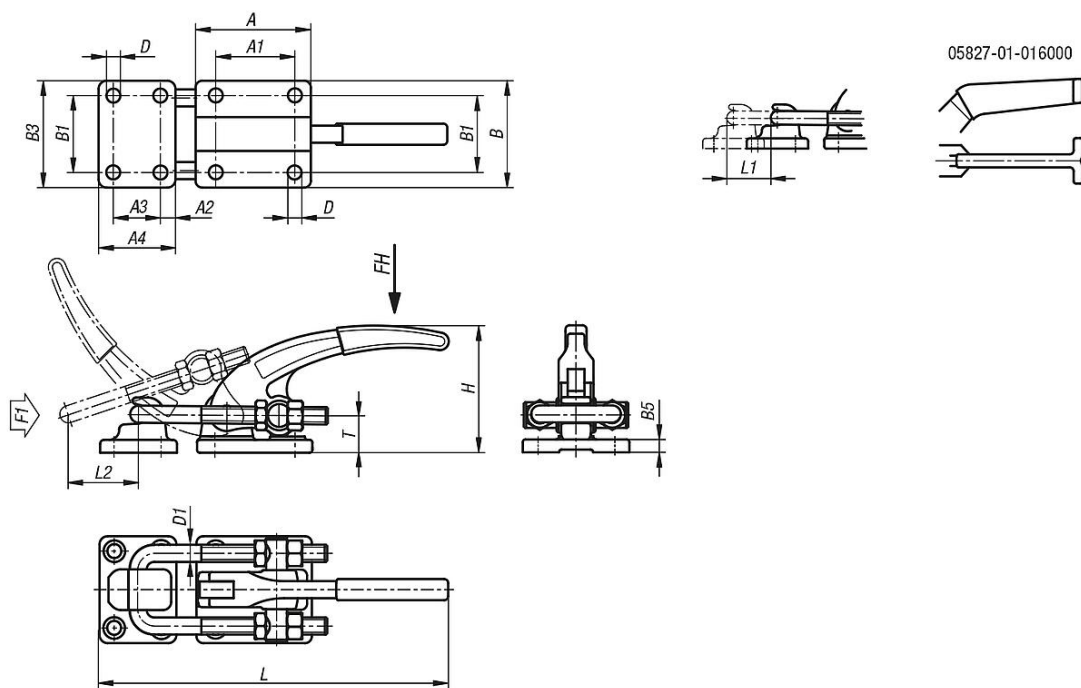

## 商品概述

订货号	主体材料	把手施力 FH N	牵引力 F1 N	A	A1	A2	A3	A4	B	B1	B3	B5	D	D1	H	调整量 L min.	调整量 L max.	L1	夹紧行程 L2	T
05827-01-016000	钢制	300	16000	85,8	57,2	-	34,9	57,2	79,4	57,2	80,5	9,6	10,3	9,6	95,5	274,5	297,3	22,8	87	28,6
05827-01-030000	钢制	500	30000	85,8	57,2	11,2	34,9	57,2	79,4	57,2	80,5	9,6	10,3	12,7	93,8	249,6	278	28,4	50	28,6
05827-01-130000	不锈钢	500	30000	85,8	57,2	11,2	34,9	57,2	79,4	57,2	80,5	9,6	10,3	12,7	93,8	249,6	278	28,4	50	28,6