

商品描述/产品说明

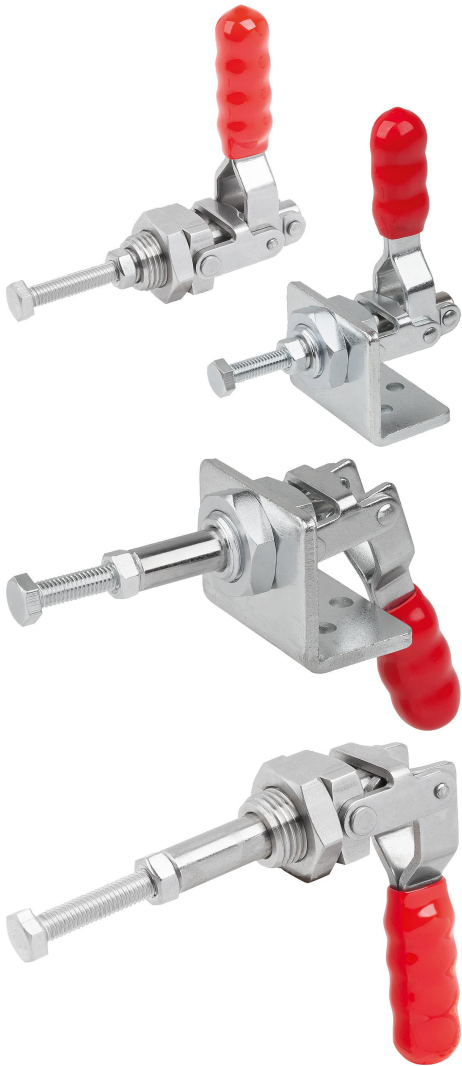

产品说明

材料：
钢或不锈钢

规格：
镀锌钢经蓝色钝化处理。
光亮不锈钢。
耐油塑料手柄

提示：
该夹钳可以锁定在把手拉开和闭合位置。因此，可用于拉紧或压紧。
使用随附的紧固螺母可在所需位置外安装夹钳。

注意：
不锈钢规格不带支架。

图纸提示：
1) 装有支架
2) 无支架

图纸

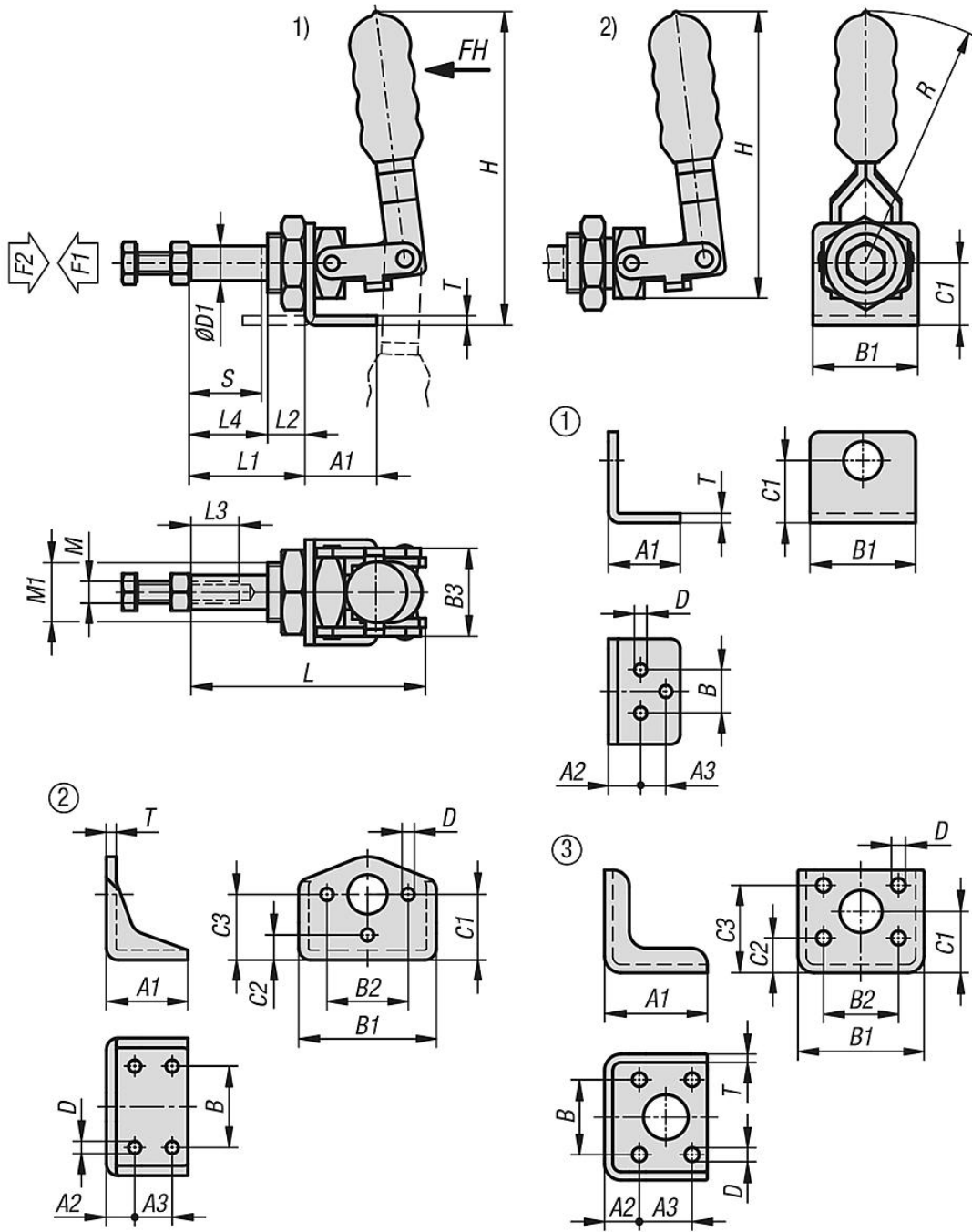

商品概述

订货号	主体材料	类型 2	安装孔	把手转角	把手施力 FH N	夹紧力 F1 N	夹持力 F2 N
05837-01-01000	钢制	装有支架	1	189°	40	500	1000
05837-01-02000	钢制	装有支架	2	186°	60	1000	2000
05837-01-04000	钢制	装有支架	3	181°	100	2000	4000
05837-01-11000	不锈钢	无支架	-	189°	40	500	1000
05837-01-12000	不锈钢	无支架	-	186°	60	1000	2000
05837-01-14000	不锈钢	无支架	-	181°	100	2000	4000

订货号	主体材料	A1	A2	A3	B	B1	B2	B3	C1	C2	C3	D	D1	H	L	L1	L2	L3	L4	M	M1	R	T	行程 S
05837-01-01000	钢制	30	13,5	10,5	18	44	-	24	26	-	-	5,2	9,4	94,5	64,3	30	8,7	15,8	21,3	M6	M16x1,5	68,5	4	20,3

商品概述

订货号	主体材料	A1	A2	A3	B	B1	B2	B3	C1	C2	C3	D	D1	H	L	L1	L2	L3	L4	M	M1	R	T	行程 S
05837-01-02000	钢制	41,3	14,4	19	41,3	69,9	41,3	28,6	33	12,7	33,3	5,6	10,9	123	118,7	41,7	11	25,4	40,7	M8	M20x1,5	90	5	40
05837-01-04000	钢制	62	21	31,8	45,2	76	45,2	40	37	21	52,8	8,5	15,9	164,5	169,2	86	17	32	69	M10	M27x2	127	5	66,7
05837-01-11000	不锈钢	-	-	-	-	-	-	-	-	-	-	-	9,4	78	64,3	34	12,7	15,8	21,3	M6	M16x1,5	68,5	-	20,3
05837-01-12000	不锈钢	-	-	-	-	-	-	-	-	-	-	-	10,9	100,9	118,7	46,7	16	25,4	40,7	M8	M20x1,5	90	-	40
05837-01-14000	不锈钢	-	-	-	-	-	-	-	-	-	-	-	15,9	143	169,2	91	22	32	69	M10	M27x2	127	-	66,7