

商品描述/产品说明



产品说明

产品描述：

Hygienic DESIGN 间隔衬套是专门为食品加工领域而开发。特别强调的是清洁优化的几何形状和 $Ra \leq 0.8 \mu m$ 的表面粗糙度。由食品级塑料制成的密封圈可更换。

材料：

间隔衬套：不锈钢 1.4404。

密封圈：符合 EU10/2011 和 FDA 标准的热塑性塑料 (POM)。

规格：

间隔衬套：不锈钢未抛光。

密封圈：RAL5002 - 群青蓝 (POM)。

提示：

理想情况下，密封圈的接触面必须平整且垂直于螺孔，并且表面粗糙度 $Ra \leq 0.8 \mu m$ 。

密封圈不适用于酸性清洗 (pH 值 < 4) 和氧化剂。

必须由用户检查 Hygienic DESIGN 间隔衬套是否适用于相应的应用。根据负载和外部影响 (温度、清洁介质、产品介质) 定期检查密封圈，必要时进行更换。

温度范围：

-20 °C 至 +100 °C (POM)。

优点：

可更换的密封环。

符合食品要求的材料。

清洁优化的几何形状。

供货范围：

间隔衬套包括密封圈。

附件：

密封环 07301。

带密封环的不锈钢六角螺栓 07170-11。

带密封圈的不锈钢六角螺母 07280-11。

图纸提示：

1) 间隔衬套

2) 密封圈

图纸

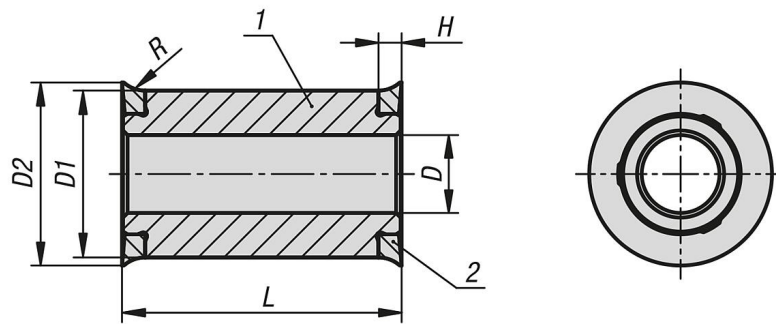

商品概述

订货号	L	D	D1	D2	H	R
07219-11106X30	30	6,4	14	15,74	2,5	3,5
07219-11106X40	40	6,4	14	15,74	2,5	3,5
07219-11106X50	50	6,4	14	15,74	2,5	3,5
07219-11108X30	30	8,4	18	19,74	2,5	3,5
07219-11108X40	40	8,4	18	19,74	2,5	3,5
07219-11108X50	50	8,4	18	19,74	2,5	3,5
07219-11110X30	30	10,5	22	23,74	2,5	3,5
07219-11110X40	40	10,5	22	23,74	2,5	3,5
07219-11110X50	50	10,5	22	23,74	2,5	3,5
07219-11112X30	30	13	26	28,25	3	4
07219-11112X40	40	13	26	28,25	3	4
07219-11112X50	50	13	26	28,25	3	4