



## 产品说明

### 产品描述：

当工件由于夹紧情况在未夹紧时向上自由移动，则杠杆式夹钳可以得到最佳的使用。由于当打开或关闭杠杆式夹钳时，夹紧杆进行线性运动（例如由于干涉轮廓），杠杆式夹钳特别适合夹紧元件不能横向运动的夹紧情况。力通过活塞传递到杠杆式夹钳的夹紧杆。通过杠杆式夹钳的双作用操作模式，明确规定了打开和关闭时间。

### 材料：

钢制外壳和活塞。

### 规格：

外壳经氧化处理。

活塞经硬化处理。

### 提示：

杠杆式夹钳的夹紧杆在水平位置可发挥其最佳夹紧力。

工件的公差可补偿至  $\pm 8.5^\circ$  的位置偏差。

杠杆式夹钳的夹紧力取决于夹紧杆的长度。

遵守安全说明。

### 使用说明：

- 螺纹连接头。
- O 型环法兰连接。
- 钻孔通道。

### 技术参数：

- 活塞直径 16 和 25 的最大工作压力：350 bar。
- 活塞直径 40 的最大工作压力：200 bar。

### 装配：

参见安装轮廓。

### 优点：

- 集成的金属刮刀。
- 部分可伸缩的外壳。
- 对工件无碰撞接触。
- 无管道压力供应。
- 多种安装选择。

### 根据要求：

具有位置控制。

### 供货范围：

- 1 个用于杠杆式夹钳的夹紧杆。
- 4 个符合 DIN EN ISO 4762 标准、8.8 强度等级的圆柱头螺栓。
- 4 个塑料盖。
- 2 个 O 型环 7x1.5 (用于进行 O 型环法兰连接)。

### 图纸提示：

H1\* = 最佳夹紧点；距离夹紧杆挡块为 -1.5mm

- 1) 安装轮廓
- 2) 松开
- 3) 夹紧

商品描述/产品说明

- 4) 圆形边缘
- 5) 只有当活塞直径为 16 时，这些孔才使用螺旋塞封闭

图纸

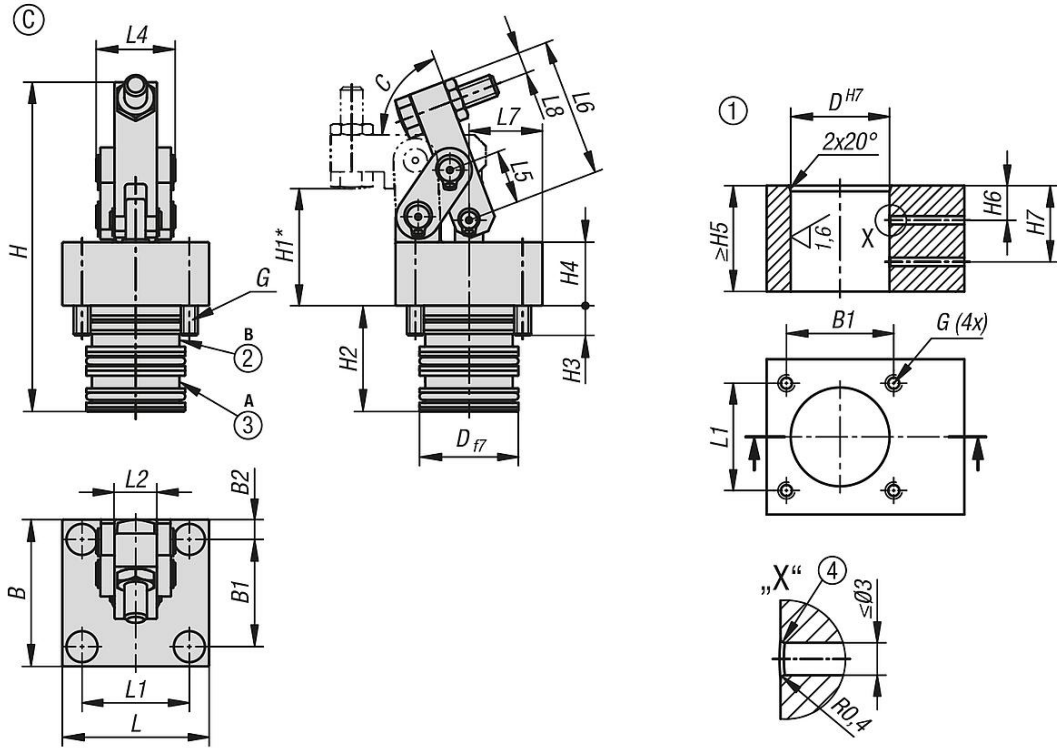

夹紧力示意图

夹紧力 F 与夹紧杆长度 L 和工作压力 p 的关系：

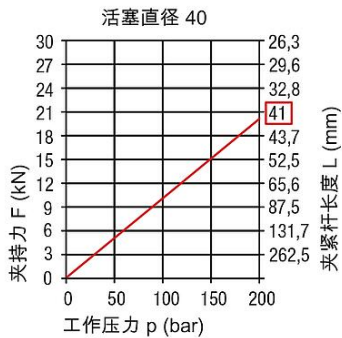
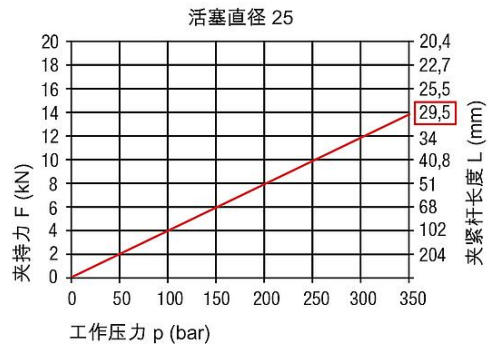
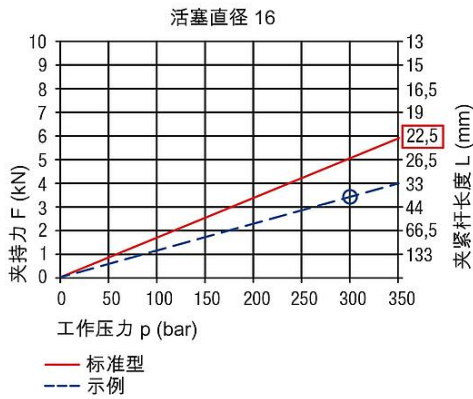

示例：

图表中的值  
最大工作压力  
 $p_{max}$  时  $F_{max}$   
夹紧杆长度  
工作压力  
产生的夹紧力

$p_{max} = 350 \text{ bar}$   
 $F_{max} = 4 \text{ kN}$   
 $L = 33 \text{ mm}$   
 $p = 300 \text{ bar}$   
 $F = 3,43 \text{ kN}$

计算：

$$\text{夹紧力 } F = F_{max} \times \frac{p}{p_{max}} = 4 \text{ kN} \times \frac{300 \text{ bar}}{350 \text{ bar}} = 3,43 \text{ kN}$$

## 商品概述

订货号	类型	活塞直径	连接方式	B	B1	B2	C (度)	D	G	H	H1	H2	H3	H4	H5	H6	H7
04624-40-161304	C	16	钻孔通道	52	38	7	69	35	M6x12	117	41,5	37,5	10,5	22,5	37,5	12,25	27
04624-40-251304	C	25	钻孔通道	72	56	8	65	50	M8x22	156	50	54	19	22	55	25,2	41,8
04624-40-401304	C	40	钻孔通道	85	62	13,5	65	70	M10x22	191	65	67,7	20	25	68	22-25	44-53

订货号	类型	活塞直径	L	L1	L2	L4	L5	L6	L7	L8	夹持力 100 bar 的情况下 (kN)	夹持力 200 bar 的情况下 (kN)	夹持力 350 bar 的情况下 (kN)
04624-40-161304	C	16	52	38	15	28	19	49	26	7,5	1,5	-	5,2
04624-40-251304	C	25	72	56	24	44	24	63,5	36	10	3,9	-	13,8
04624-40-401304	C	40	100	78	36	66	31,5	82,5	40,5	10	9,5	19	-