

商品描述/产品说明



产品说明

材料：
钢制 1 0503。

规格：
经黑色氧化处理，硬化 ≈ 52 HRC。

提示：
螺纹垫圈用于轻松预紧螺旋压力弹簧。

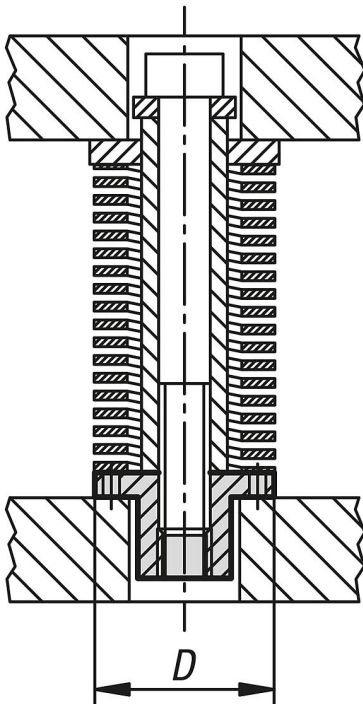

图纸

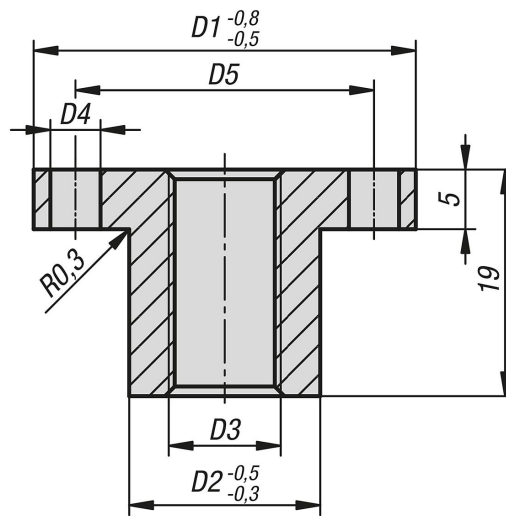

商品概述

订货号	D	D1	D2	D3	D4	D5
26095-15-20	20	20	10	M6	3,2	14
26095-15-25	25	25	12,5	M8	4,2	18,5
26095-15-32	32	32	16	M10	4,2	25
26095-15-40	40	40	20	M12	4,2	30
26095-15-50	50	50	25	M16	4,2	40