

旋转卡锁 05591 和夹紧板 05592 的技术资料

1. 应用：

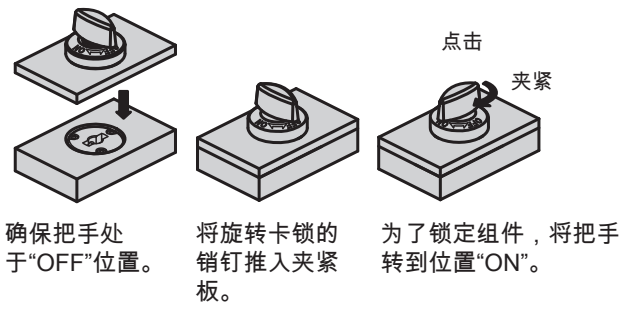

2 功能：

把手通过轴与十字销连接。接合旋转卡锁和夹紧板的组件时，销钉在转入夹紧板时齿合并夹紧组件。

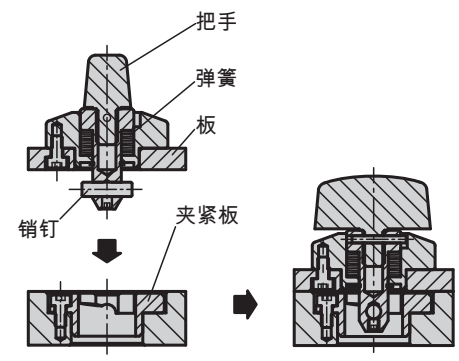

应用示例：更改摄像机位置

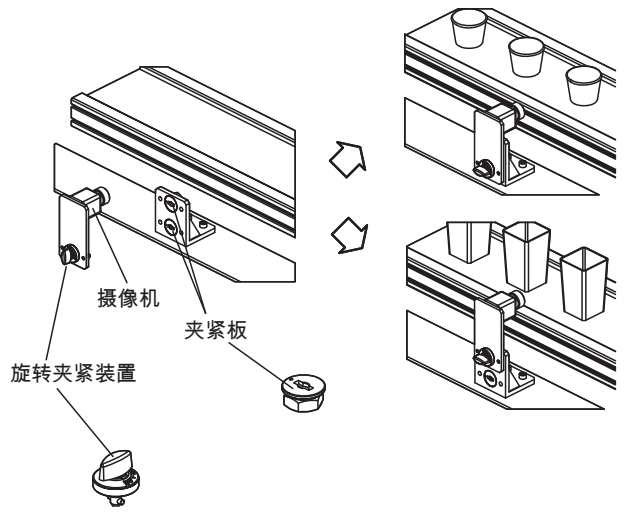

生成公差：

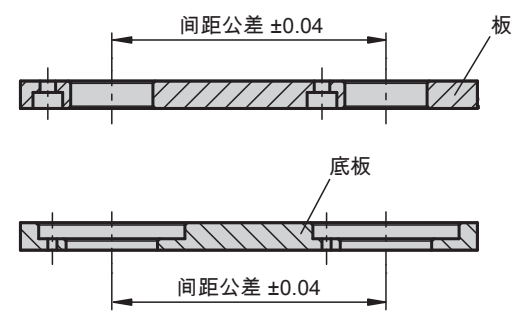

重复精度：

可借助定位销（不在供货范围内）提高重复精度。

