

# 旋转卡锁 05592-10 和夹紧板 05592-30 的技术资料

## 1. 应用：

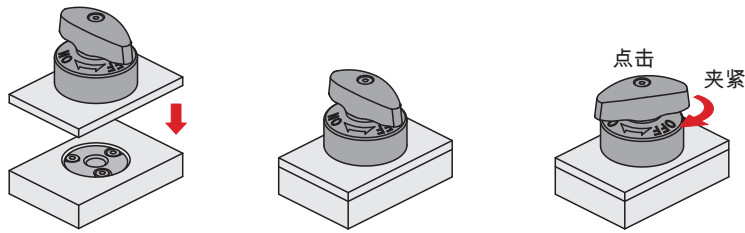

确保旋钮处于“OFF”档位。  
将旋转锁销放到预装配的夹紧板中。

将旋钮拧到档位“ON”上。  
完全夹紧时会听到一声咔嚓信号。

## 2 功能：

接合旋转锁销和夹紧板的组件时，槽在转动时沿夹紧板中的顶珠移动。弹簧被压缩并夹紧组件。

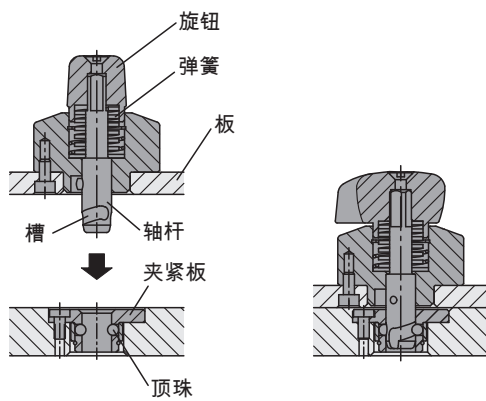

## 重复精度：

可借助定位销（不在供货范围内）提高重复精度。

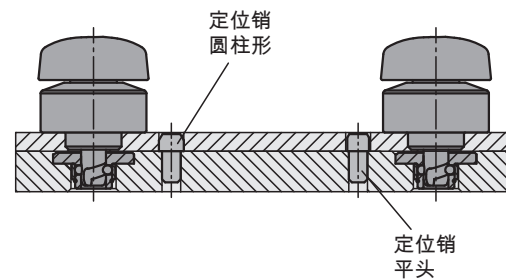

## 生成公差：

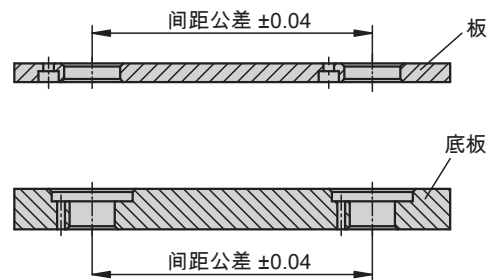

## 应用示例：

