

商品描述/产品说明



产品说明

材料：
渗碳钢。

规格：
经硬化和黑色氧化处理。
工作面经打磨处理。

提示：
UNILOCK 燕尾夹紧销适用于夹紧和定位工件与夹具。
将夹紧螺栓拧紧到更换元件上并匹配到不同的基本模块上。
无需螺纹即可固定夹紧销，因为其通过工件夹紧边缘的燕尾槽完成。

保持力可达 15,000 N。
固定夹紧销时，必须遵守以下锁紧扭矩：
- 钢材：55 Nm。
- 铝材：17 Nm。

UNILOCK 燕尾夹紧销只能在夹持模块没有涡轮增压功能的情况下使用。

多次拧入燕尾夹紧销（定心精准的接口）时，必须注意滑块面的对齐情况。使用 B 型燕尾夹紧销时，刀口必须与滑块面成 90°。

装配：
参见安装轮廓。

优点：
- 工件上无需安装螺纹。
- 由于采用燕尾槽，安装深度较低。

供货范围：
1x UNILOCK 燕尾夹紧销，带固定螺栓。

图纸提示：
1) 一次拧入，接口丢失
2) 多次拧入，接口定心精准

a) 测试轴。用滚珠进行测试
b) 滚珠
c) 用于滑块面

图纸

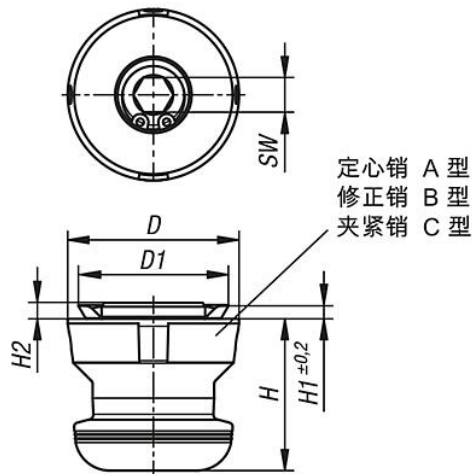

- 定心销 = A 型 在 X 轴和 Y 轴方向固定 (基准点)
- 修正销 = B 型 固定其它的自由度 (菱形销)
- ⊕ 夹紧销 = C 型 尺寸略小 (无定心功能, 只具备夹紧功能)

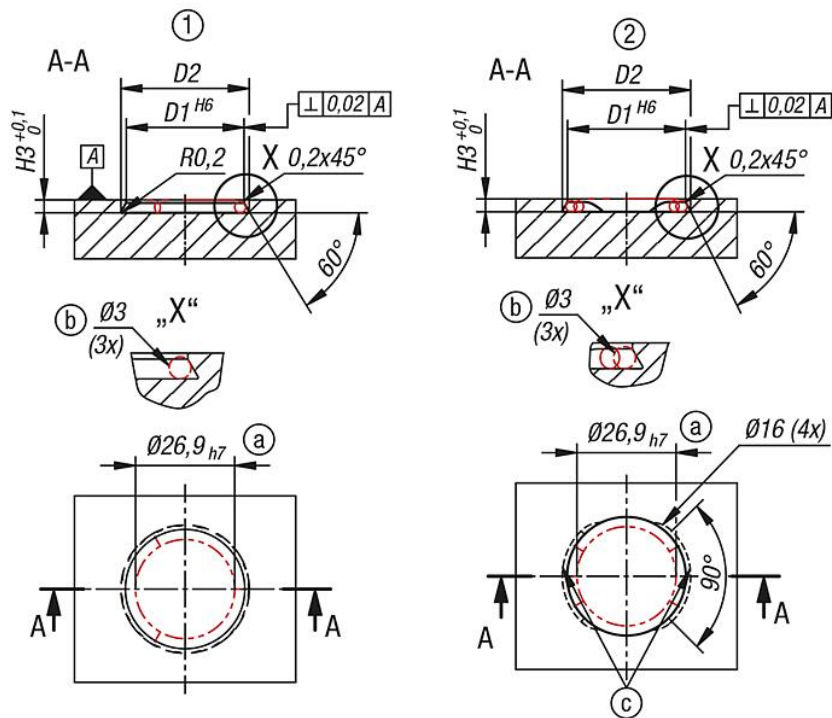
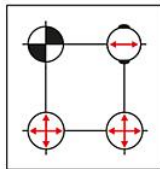

商品概述

订货号	类型	D	D1	D2	H	H1	H2	H3	SW
42208-10-140320308	A	39,5	32	35,1	35	3,2	3,3	3,5	8
42208-10-240320308	B	39,5	32	35,1	35	3,2	3,3	3,5	8
42208-10-340320308	C	39,5	32	35,1	35	3,2	3,3	3,5	8

商品概述
