

商品描述/产品说明



产品说明

材料：
钢制。

规格：
淬火和黑色氧化处理。

提示：

夹紧块可夹紧特别低的工件。通过夹具的楔形效应将工件牢固且安全地压在机床工作台上。“H1”和“H3”适用最大T型槽深，参照 DIN 650 标准。如果是最小槽深，为了达到较低的夹紧高度，可以将夹紧件磨削掉尺寸 H3。

夹紧力 F 和 F1 是通过优化设计和利用紧固螺钉的最大拧紧扭矩实现的。

成对供货。

供货范围：

- 2x T型槽夹紧块。
- 2x 固定螺栓 DIN EN ISO 4762。
- 2x 六角头螺丝刀 ISO 2936。

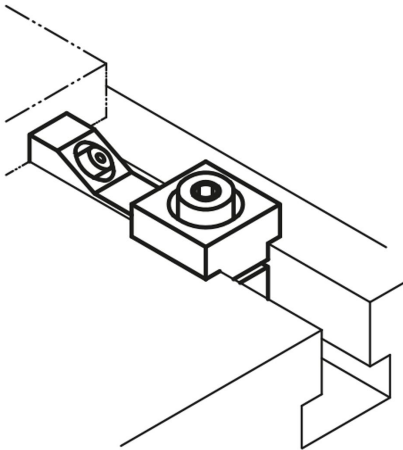

图纸

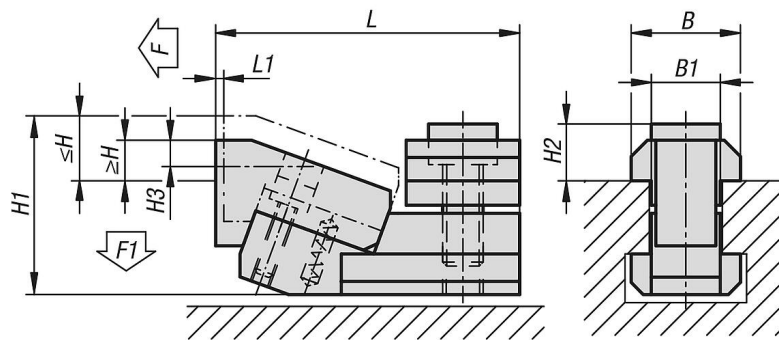

商品概述

订货号	槽宽	B	B1	H min.	H max.	H1	H2	H3	L	L1	F kN	F1 kN	包装形式
04470-122	12	18	12	2,5	13,5	31	11	5	52	1,8	5	0,6	1 件 = 1 对
04470-142	14	22	14	1,5	13,5	34	11	5	55	1,8	5,5	0,7	1 件 = 1 对
04470-162	16	25	16	2,5	17	41	15	6	68	2,5	8	0,9	1 件 = 1 对
04470-182	18	28	18	1,5	16	43	15	6	71	2,5	9	1	1 件 = 1 对
04470-222	22	35	22	4,5	21,5	53	20	9	89	3	16	1,9	1 件 = 1 对

