

商品描述/产品说明



产品说明

产品描述：

偏心把手具有一个经技术优化的塑料压力垫圈。

压力垫圈由特殊的高性能塑料制成，具有极佳的耐磨性和抗蠕变性。

规格：

把手经蓝色钝化处理。

压力垫圈为黑色。

亮色轴销。

提示：

塑料在承受负载的情况下会发生蠕变（阻滞）。

附件：

对于略微弯曲的支撑表面，可选配不锈钢圆盘 04234。

它可以作为垫圈安装在压力垫圈和支撑表面之间。

图纸

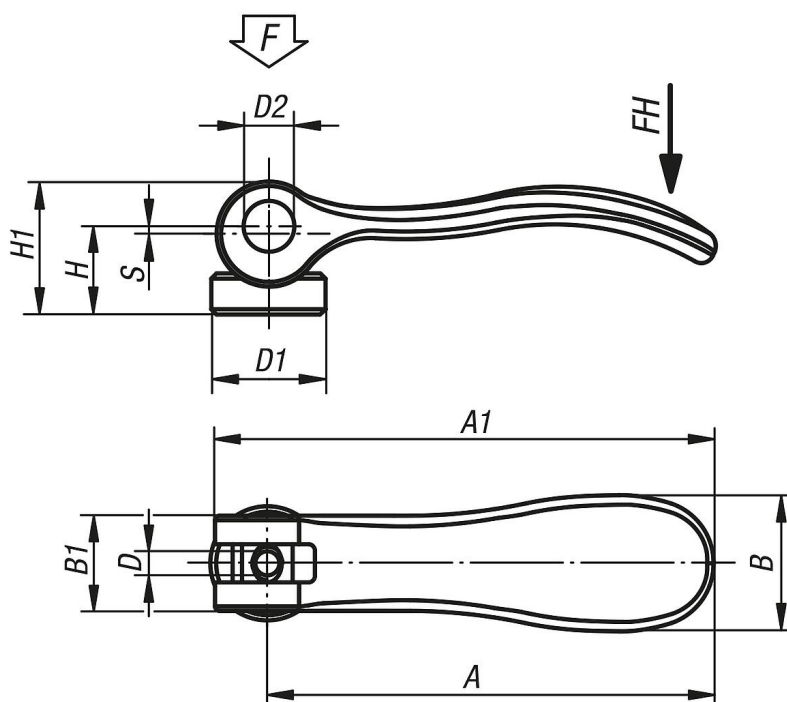

商品概述

订货号	旧版 norelem 订货号	D	D1	D2	B	B1	H	H1	A	A1	行程 S	夹紧力 F kN	把手施力 FH N
04232-16-1502205	04232-1502205	M5	16	9	21,5	15	14,7	22,2	70,4	79,2	1,2	4	120
04232-16-1502206	04232-1502206	M6	16	9	21,5	15	14,7	22,2	70,4	79,2	1,2	4	120
04232-16-2502208	04232-2502208	M8	25	11	33,3	24	18,3	28,8	96	108	1,5	8	350

商品概述
