

商品描述/产品说明



产品说明

产品描述：

重型转角夹具具有较长的夹紧行程，特别适用于自动化夹紧操作。

夹紧过程开始时，夹紧臂通过集成的控制曲线，向下进行 90° 旋转行程运动。在这项运动后，夹紧行程呈线性向下。

材料：

调制钢。

规格：

主体经黑色氧化处理。

柄部经调质和黑色氧化处理。

夹紧臂经调质和黑色氧化处理。

使用说明：

用可调扭矩的冲击扳手操作，或用锁紧扳手手动操作。

优点：

可自动化操作

较高的夹持力

快速夹紧

较高的刚性

图纸提示：

1) 旋转行程

2) 夹紧行程

3) 向左旋转

4) 向右旋转

图纸

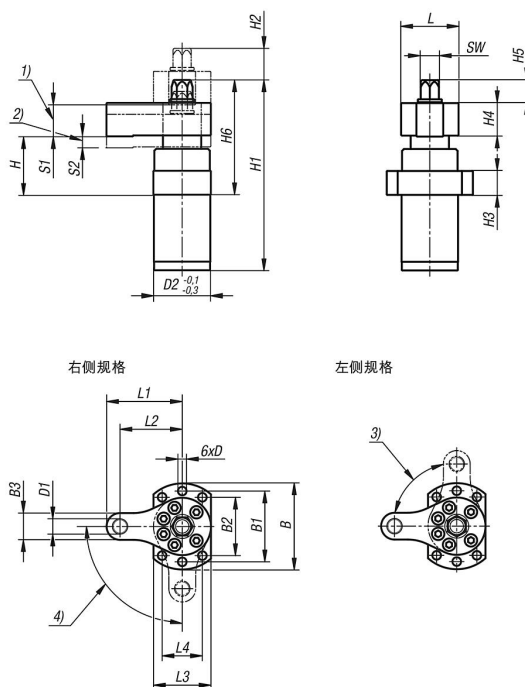

商品概述

订货号	类型 1	B	B1	B2	B3	D	D1	D2	H	H1	H2	H3	H4	H5	H6	L	L1	L2	L3	L4	S1	S2	SW	夹紧力 kN	锁紧扭矩 max. Nm
04364-15-00601	左摆	70	58	44	22	6,6	M12	49	50	168	25	20	30	24	104	50	66	55	50	38	25	10	19	6	25
04364-15-10601	右摆	70	58	44	22	6,6	M12	49	50	168	25	20	30	24	104	50	66	55	50	38	25	10	19	6	25
04364-15-01001	左摆	90	74	61	28	9	M16	59	61	199	33	25	35	24	120	60	79	65	60	42	33	12	19	10	35
04364-15-11001	右摆	90	74	61	28	9	M16	59	61	199	33	25	35	24	120	60	79	65	60	42	33	12	19	10	35