

商品描述/产品说明



产品说明

产品描述：
垫圈可安装在压力垫圈和支撑表面之间。

材料：
不锈钢 1.4305。

规格：
亮色。



图纸

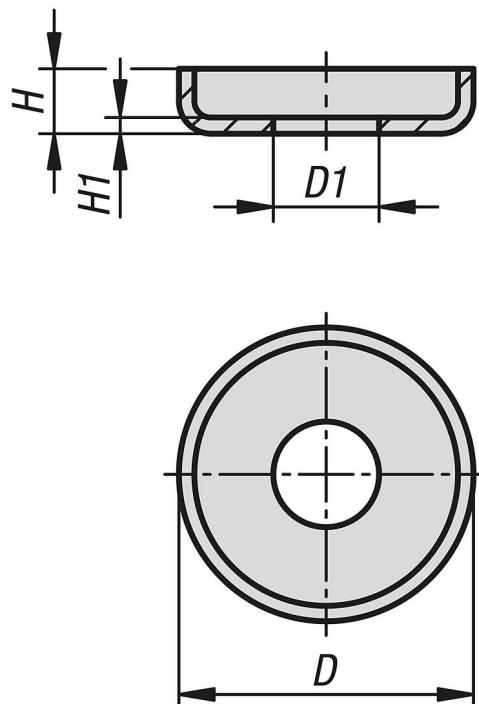

商品概述

订货号	尺寸	D	D1	H	H1
04234-90-112	9	12	4,3	2,2	0,5
04234-90-115	0	15,4	5,3	3,2	0,7
04234-90-118	1	18,1	6,5	4	1
04234-90-127	2	27,1	10,2	4	1