



产品说明

材料：

钢制版本：

柱塞顶销未硬化。

钢制螺纹套筒。

柱塞顶销 1.4305。

不锈钢版本：

柱塞顶销未硬化。

螺纹套筒 1.4305。

柱塞顶销 1.4305。

黑灰色热塑蘑菇头把手。

规格：

钢制：

销头未经硬化处理。

螺纹套筒，蓝色钝化处理。

销头，亮色。

不锈钢设计：

销头未硬化处理。

钢制，亮色。

提示：

使用锁紧柱塞防止锁紧位置由于侧向力发生移动。只有将顶销拔出后才能移动到新位置。带标准螺纹的锁紧柱塞和未经打磨处理、未经硬化处理的柱塞顶销，相比其它锁紧柱塞，提供了一种价格更低的替代方案。然而对于许多应用来说，这种精度已经足够了。较低的制造公差还使产品对（在将锁紧柱塞与对应件中的孔对齐时可能产生的）轴心差不那么敏感。

安装时应注意所允许的最大锁紧扭矩。

根据要求：

特殊类型。

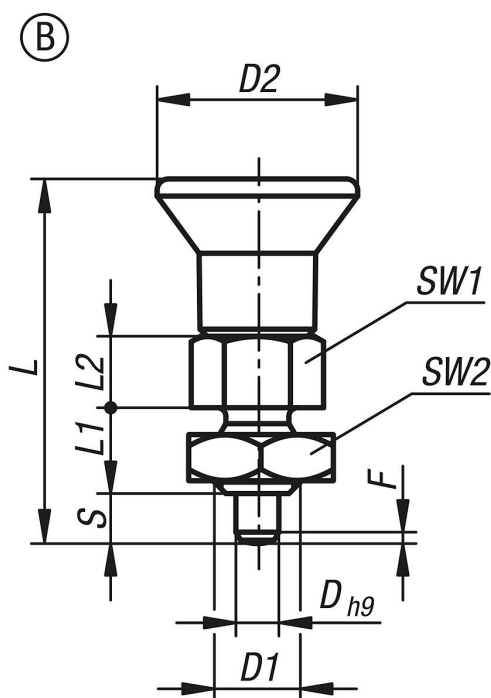

商品概述

订货号	类型	主体材料	D	D1	D2	L	L1	L2	行程 S	SW1	SW2	Fx30°	初始位置 弹簧弹力 F1 约 N	终点位置 弹簧弹力 F2 约 N	锁紧扭矩 max. Nm
03090-02004060	B	钢制	4	M6	18	29,5	6	6	4	10	10	1	3,5	9	2
03090-02004061	B	钢制	4	M6x0,75	18	29,5	6	6	4	10	10	1	3,5	9	2
03090-02004080	B	钢制	4	M8	18	29,5	6	6	4	10	13	1	3,5	9	2
03090-02004081	B	钢制	4	M8x1	18	29,5	6	6	4	10	13	1	3,5	9	2
03090-02105080	B	钢制	5	M8	21	34,5	8	7	5	13	13	1,3	6	12	7
03090-02105081	B	钢制	5	M8x1	21	34,5	8	7	5	13	13	1,3	6	12	7
03090-02105100	B	钢制	5	M10	21	34,5	8	7	5	13	17	1,3	6	12	7
03090-02105101	B	钢制	5	M10x1	21	34,5	8	7	5	13	17	1,3	6	12	7
03090-02206100	B	钢制	6	M10	25	41,7	10	8	6	14	17	1,8	6	12	15
03090-02206101	B	钢制	6	M10x1	25	41,7	10	8	6	14	17	1,8	6	12	15
03090-02206120	B	钢制	6	M12	25	41,7	10	8	6	14	19	1,8	6	12	15
03090-02206121	B	钢制	6	M12x1,5	25	41,7	10	8	6	14	19	1,8	6	12	15
03090-02308120	B	钢制	8	M12	33	54	12	10	8	19	19	2,3	6	13	20
03090-02308121	B	钢制	8	M12x1,5	33	54	12	10	8	19	19	2,3	6	13	20
03090-02308160	B	钢制	8	M16	33	54	12	10	8	19	24	2,3	6	13	20
03090-02308161	B	钢制	8	M16x1,5	33	54	12	10	8	19	24	2,3	6	13	20
03090-02903060	B	钢制	3	M6	14	25,5	6	5	3,5	8	10	0,8	3,5	8	2
03090-02903061	B	钢制	3	M6x0,75	14	25,5	6	5	3,5	8	10	0,8	3,5	8	2
03090-12004060	B	不锈钢	4	M6	18	29,5	6	6	4	10	10	1	3,5	9	2
03090-12004061	B	不锈钢	4	M6x0,75	18	29,5	6	6	4	10	10	1	3,5	9	2
03090-12004080	B	不锈钢	4	M8	18	29,5	6	6	4	10	13	1	3,5	9	2
03090-12004081	B	不锈钢	4	M8x1	18	29,5	6	6	4	10	13	1	3,5	9	2
03090-12105080	B	不锈钢	5	M8	21	34,5	8	7	5	13	13	1,3	6	12	7
03090-12105081	B	不锈钢	5	M8x1	21	34,5	8	7	5	13	13	1,3	6	12	7
03090-12105100	B	不锈钢	5	M10	21	34,5	8	7	5	13	17	1,3	6	12	7
03090-12105101	B	不锈钢	5	M10x1	21	34,5	8	7	5	13	17	1,3	6	12	7
03090-12206100	B	不锈钢	6	M10	25	41,7	10	8	6	14	17	1,8	6	12	15
03090-12206101	B	不锈钢	6	M10x1	25	41,7	10	8	6	14	17	1,8	6	12	15
03090-12206120	B	不锈钢	6	M12	25	41,7	10	8	6	14	19	1,8	6	12	15
03090-12206121	B	不锈钢	6	M12x1,5	25	41,7	10	8	6	14	19	1,8	6	12	15
03090-12308120	B	不锈钢	8	M12	33	54	12	10	8	19	19	2,3	6	13	20
03090-12308121	B	不锈钢	8	M12x1,5	33	54	12	10	8	19	19	2,3	6	13	20
03090-12308160	B	不锈钢	8	M16	33	54	12	10	8	19	24	2,3	6	13	20
03090-12308161	B	不锈钢	8	M16x1,5	33	54	12	10	8	19	24	2,3	6	13	20

商品概述

订货号	类型	主体材料	D	D1	D2	L	L1	L2	行程 S	SW1	SW2	Fx30°	初始位置 弹簧弹力 F1 约 N	终点位置 弹簧弹力 F2 约 N	锁紧扭矩 max. Nm
03090-12903060	B	不锈钢	3	M6	14	25,5	6	5	3,5	8	10	0,8	3,5	8	2
03090-12903061	B	不锈钢	3	M6x0,75	14	25,5	6	5	3,5	8	10	0,8	3,5	8	2