

商品描述/产品说明

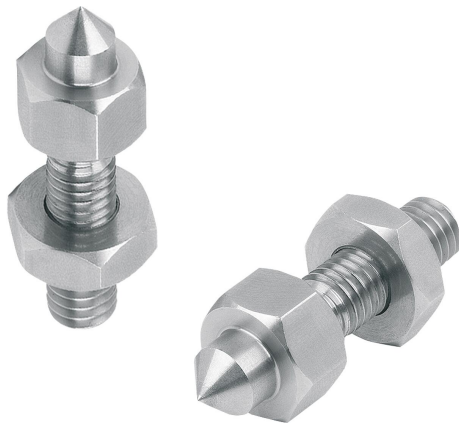

产品说明

材料：
不锈钢。

规格：
亮色。

附件：
底板 01042。
底座导轨 34000-15。
延长件 02035-01。
支持板 33263。

图纸提示：
1) 锁紧螺母

图纸

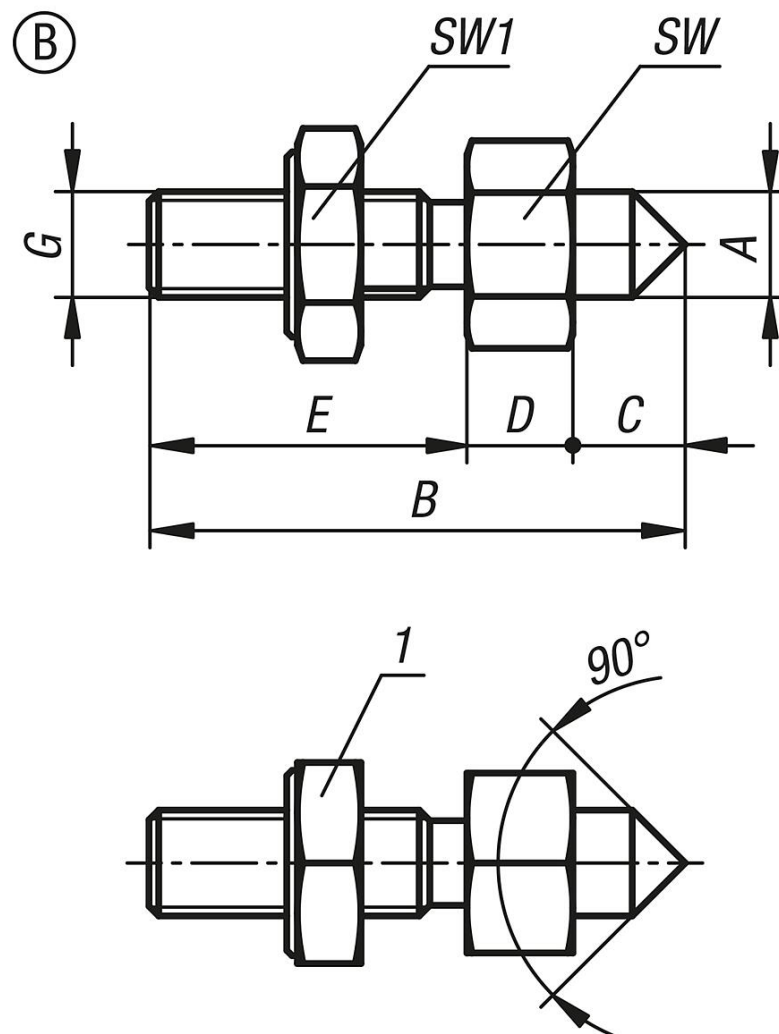

商品概述

订货号	类型	安装面/ 支承面	A	B	C	D	E	G	SW	SW1
02037-01-10030010	B	尖	10	50,6	10,6	10	30	M10	17	19