

商品描述/产品说明

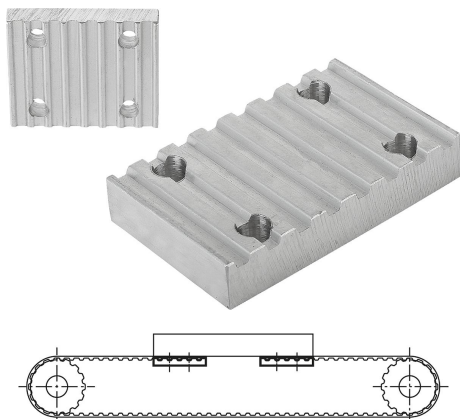

产品说明

材料：
铝制。

规格：
亮色。

提示：

压板用作大量线性应用中的皮带端机械固定装置。压板应具备对应的齿廓，以将夹紧力均匀地传输到待固定的皮带端上。对于标准应用，每个皮带端应包括至少 7 个皮带齿。

图纸

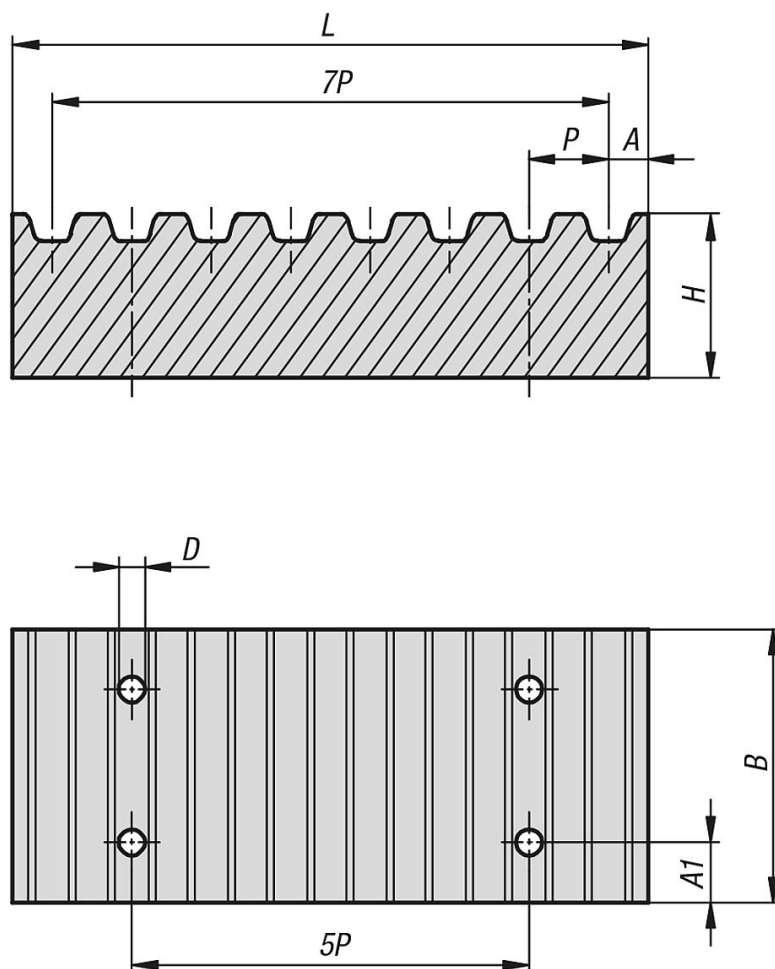

商品概述

订货号	型材	皮带宽度	P	A	A1	B	D	H	L
22012-25061	T2,5	6	2,5	1,5	4	19	4,5	5	20,5
22012-05101	T5	10	5	3,4	6	29	5,5	8	41,8
22012-05102	AT5	10	5	3,4	6	29	5,5	8	41,8
22012-05161	T5	16	5	3,4	6	35	5,5	8	41,8
22012-05162	AT5	16	5	3,4	6	35	5,5	8	41,8

商品概述

订货号	型材	皮带宽度	P	A	A1	B	D	H	L
22012-05251	T5	25	5	3,4	6	44	5,5	8	41,8
22012-05252	AT5	25	5	3,4	6	44	5,5	8	41,8
22012-10161	T10	16	10	5	8	41	9	15	80
22012-10162	AT10	16	10	5	8	41	9	15	80
22012-10251	T10	25	10	5	8	50	9	15	80
22012-10252	AT10	25	10	5	8	50	9	15	80
22012-10321	T10	32	10	5	8	57	9	15	80
22012-10322	AT10	32	10	5	8	57	9	15	80