

商品描述/产品说明



产品说明

材料：
钢制。

规格：
经渗碳硬化处理。
配合直径经打磨处理。

提示：
A 型
定位销，适用于带栅格孔的底板。
B 型
定位销，适用于带 T 型槽的底板。

附件：
托盘 01148。
四面弯板 01850。
面塔式夹具 01854, 01855, 01856。
弯板 01265, 01267。
底板 01126-10。

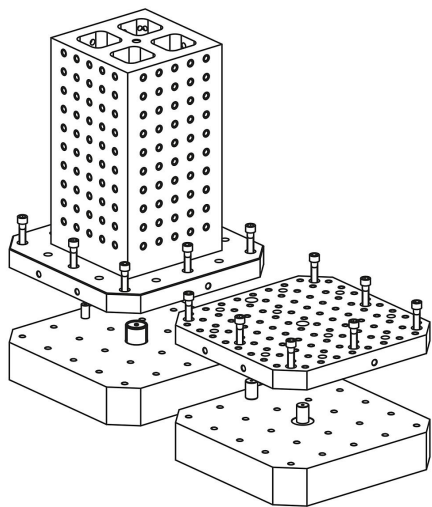

图纸

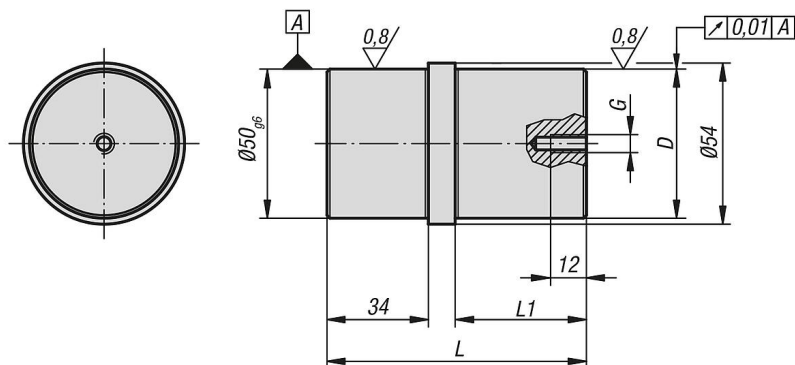

商品概述

订货号	类型	D	G	L	L1
03110-5025	A	25 g6	M6	77	34
03110-5030	A	30 h6	M6	87	44
03110-5050	A	50 g6	M6	87	44
03110-50301	B	30 h6	M8	79	36