

商品描述/产品说明

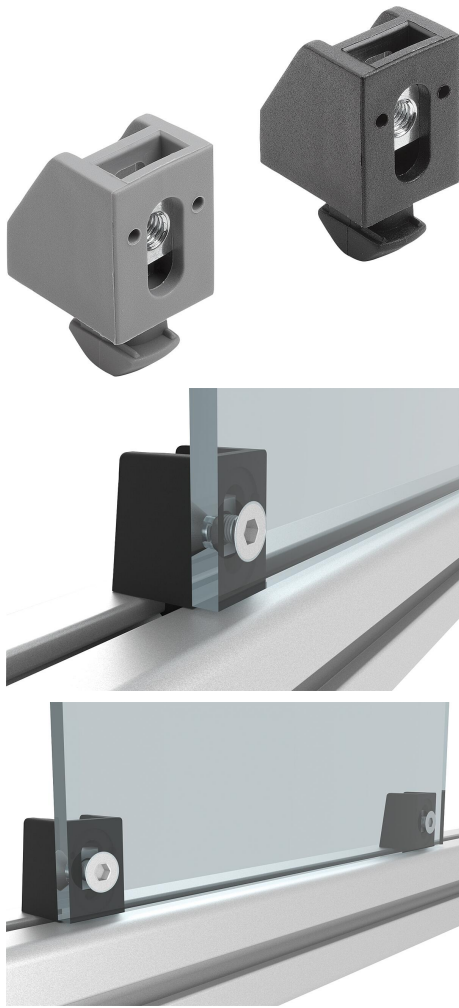

产品说明

材料：

支架，塑料 PA，玻璃纤维增强。
钢制螺母。

规格：

支架，类似于 RAL 7042 的黑色或灰色。
镀锌螺母。

提示：

这种支架便于将光面元件安装到铝制型材上。

支架可以在任何位置旋转至型材凹槽中。轻质塑料光面元件（丙烯酸玻璃、复合板）或镶板可安装在这些支架上。为此，必须在表面元件上钻一个孔，通过这个孔将其拧到支架上。支架中的螺母可通过一个椭圆孔移动，从而实现一定的公差补偿。

可在支架上插入额外的间隔垫片。这就意味着，不同厚度的光面元件与铝制型材齐平时，可以使用与型材边缘的不同距离。

图纸

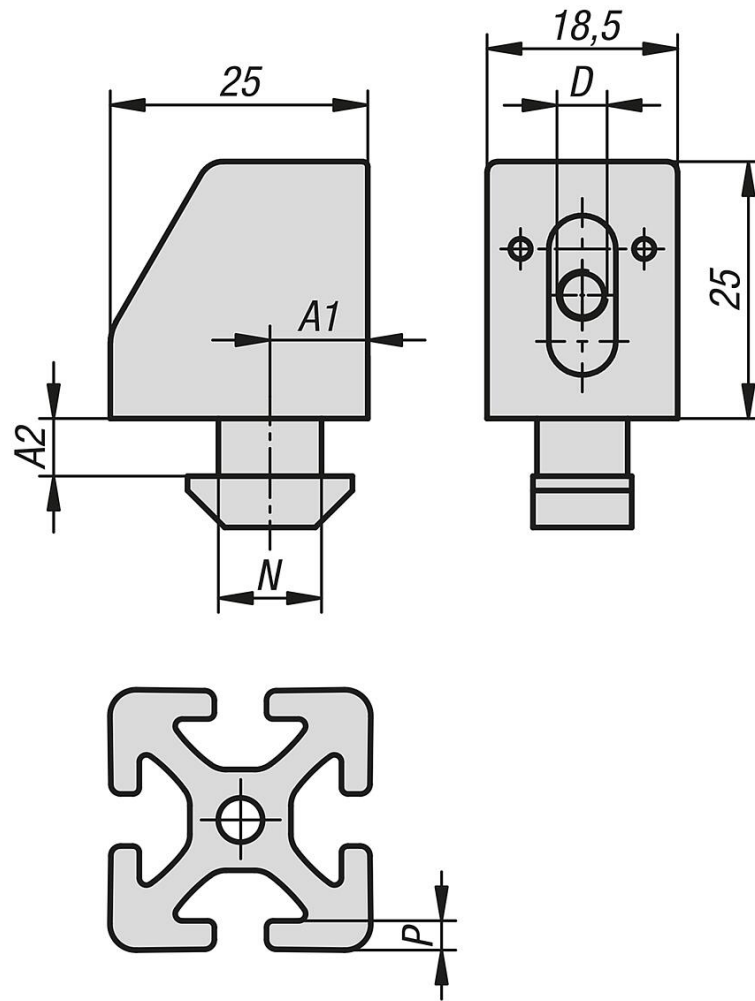

商品概述

订货号	主体颜色	型号	A1	A2	D	槽宽	P
10350-11080408	黑色	I	8	4,35	M4	8	4,5
10350-11080508	黑色	I	8	4,35	M5	8	4,5
10350-11080608	黑色	I	8	4,35	M6	8	4,5
10350-11080412	黑色	I	12	4,4	M4	8	4,5
10350-11080512	黑色	I	12	4,4	M5	8	4,5
10350-11080612	黑色	I	12	4,4	M6	8	4,5
10350-11080414	黑色	I	14	4,6	M4	8	4,5
10350-11080514	黑色	I	14	4,6	M5	8	4,5
10350-11080614	黑色	I	14	4,6	M6	8	4,5
10350-12080408	黑色	B	8,5	5,7	M4	10	6
10350-12080508	黑色	B	8,5	5,7	M5	10	6
10350-12080608	黑色	B	8,5	5,7	M6	10	6
10350-12080409	黑色	B	9,5	5,6	M4	10	6
10350-12080509	黑色	B	9,5	5,6	M5	10	6
10350-12080609	黑色	B	9,5	5,6	M6	10	6
10350-12080414	黑色	B	14	6	M4	10	6
10350-12080514	黑色	B	14	6	M5	10	6
10350-12080614	黑色	B	14	6	M6	10	6
10350-21080408	灰色	I	8	4,35	M4	8	4,5
10350-21080508	灰色	I	8	4,35	M5	8	4,5
10350-21080608	灰色	I	8	4,35	M6	8	4,5
10350-21080412	灰色	I	12	4,4	M4	8	4,5

商品概述

订货号	主体颜色	型号	A1	A2	D	槽宽	P
10350-21080512	灰色	I	12	4,4	M5	8	4,5
10350-21080612	灰色	I	12	4,4	M6	8	4,5
10350-21080414	灰色	I	14	4,6	M4	8	4,5
10350-21080514	灰色	I	14	4,6	M5	8	4,5
10350-21080614	灰色	I	14	4,6	M6	8	4,5
10350-22080408	灰色	B	8,5	5,7	M4	10	6
10350-22080508	灰色	B	8,5	5,7	M5	10	6
10350-22080608	灰色	B	8,5	5,7	M6	10	6
10350-22080409	灰色	B	9,5	5,6	M4	10	6
10350-22080509	灰色	B	9,5	5,6	M5	10	6
10350-22080609	灰色	B	9,5	5,6	M6	10	6
10350-22080414	灰色	B	14	6	M4	10	6
10350-22080514	灰色	B	14	6	M5	10	6
10350-22080614	灰色	B	14	6	M6	10	6