

## 商品描述/产品说明

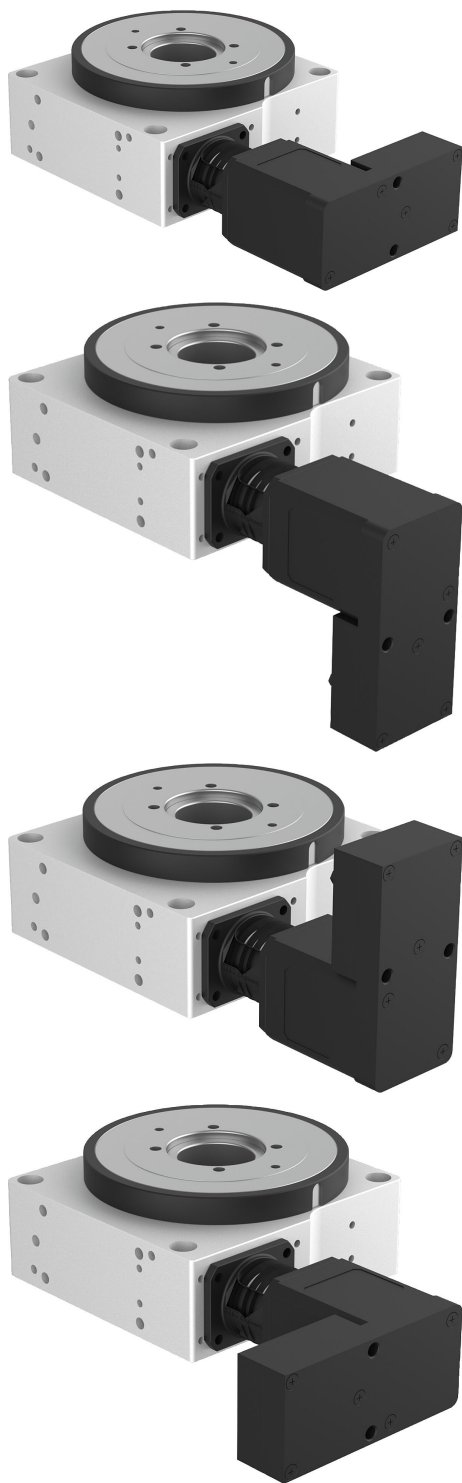

## 产品说明

## 材料：

铝合金制基体和圆台。  
 不锈钢制空心轴。  
 钢制预张紧涡轮传动。  
 带聚氨酯制联轴器毂的铝制爪形联轴器。  
 铝制传感器支架。

## 规格：

经阳极氧化处理的铝合金。

## 提示：

用于机动调整和定位任务的定位圆台。预张紧涡轮传动几乎无间隙地工作。电机转台上的固定轴承设计为交叉滚子轴承。这种轴承可以承受极高的倾斜力矩和剪切力。通过空心轴中的较大孔可穿过导线。利用可调节定位环可将旋转基准点任意固定至已安装部件的位置。可利用可选购的传感器支架 ( 21085-02-901 ) 安装接近开关。我们为带定位控制系统的步进电机提供适配编程软件, 可供下载。

具有每转 200 步分辨率的步进电机可实现 0.005 mm 的单向计算定位精度。单向绝对定位精度为 0.01 mm。系统的接通时间为 100 %。

可与具有相同结构尺寸的所有其他部件组合。

传感器支架：包括 2 个 DIN 7991 M4x20 VA 固定螺栓

## 技术参数：

21085-02-110xxx：

齿轮比：20:1 / 40:1  
 反向间隙：< 0.02° (20:1) / < 0.10° (40:1)  
 径向间隙：<0.02 mm  
 最大输入转速：600 rpm  
 最大接通时间：100 %  
 所需输入扭矩：0.13 Nm  
 坚固性：参见图表  
 可旋转：360°，无限旋转  
 使用温度：+10 °C 至 +60 °C  
 效率  $\eta$ ：0.33

21085-02-150xxx：

齿轮比：48:1  
 反向间隙：< 0.10°  
 径向间隙：<0.02 mm  
 最大输入转速：600 rpm  
 最大接通时间：100 %  
 所需输入扭矩：0.13 Nm  
 坚固性：参见图表  
 可旋转：360°，无限旋转  
 使用温度：+10 °C 至 +60 °C  
 效率  $\eta$ ：0.37

## 商品描述/产品说明



## 图纸

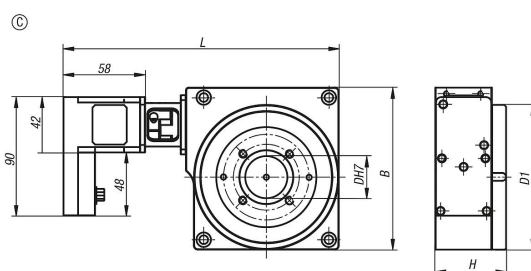

## 商品概述

订货号	名称	变速比	类型	形状类型	控制方向	L	B	H	D	主体表面
21085-02-1102021	旋转定位台	20:1	C	带集成定位控制系统的步进电机	右	209	123	55	32	阳极氧化
21085-02-1102022	旋转定位台	20:1	C	带集成定位控制系统的步进电机	下面	209	123	55	32	阳极氧化
21085-02-1102023	旋转定位台	20:1	C	带集成定位控制系统的步进电机	左	209	123	55	32	阳极氧化
21085-02-1102024	旋转定位台	20:1	C	带集成定位控制系统的步进电机	上面	209	123	55	32	阳极氧化
21085-02-1104021	旋转定位台	40:1	C	带集成定位控制系统的步进电机	右	209	123	55	32	阳极氧化
21085-02-1104022	旋转定位台	40:1	C	带集成定位控制系统的步进电机	下面	209	123	55	32	阳极氧化
21085-02-1104023	旋转定位台	40:1	C	带集成定位控制系统的步进电机	左	209	123	55	32	阳极氧化
21085-02-1104024	旋转定位台	40:1	C	带集成定位控制系统的步进电机	上面	209	123	55	32	阳极氧化

## 受力表格

类型	F1 N	F2 N	F3 N	M1 Nm	M2 Nm
C	5000	3000	5000	15	100