

商品描述/产品说明

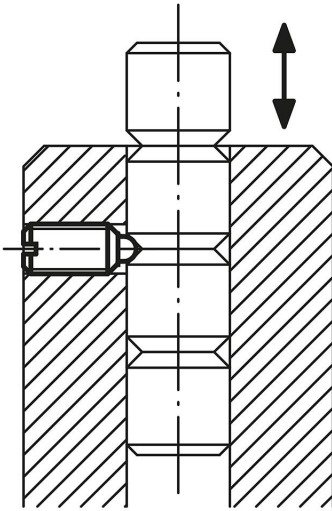

多节分度



产品说明

材料：

不锈钢规格 A1：
螺纹套筒 1.4305.
压缩弹簧 1.4310.
陶瓷球 Si_3N_4

不锈钢规格 A4：
螺纹套筒 1.4404.
压缩弹簧 1.4401.
陶瓷球 Si_3N_4 。

规格：

亮色。

提示：

氮化硅 Si_3N_4 具备优异的材料性能，其包括高韧性和刚性、优异的磨损性能以及出色的耐化学性。

所用材料用途广泛。对于耐腐蚀性要求极高的情况，建议使用 A4 不锈钢制弹性止动顶销。

图纸

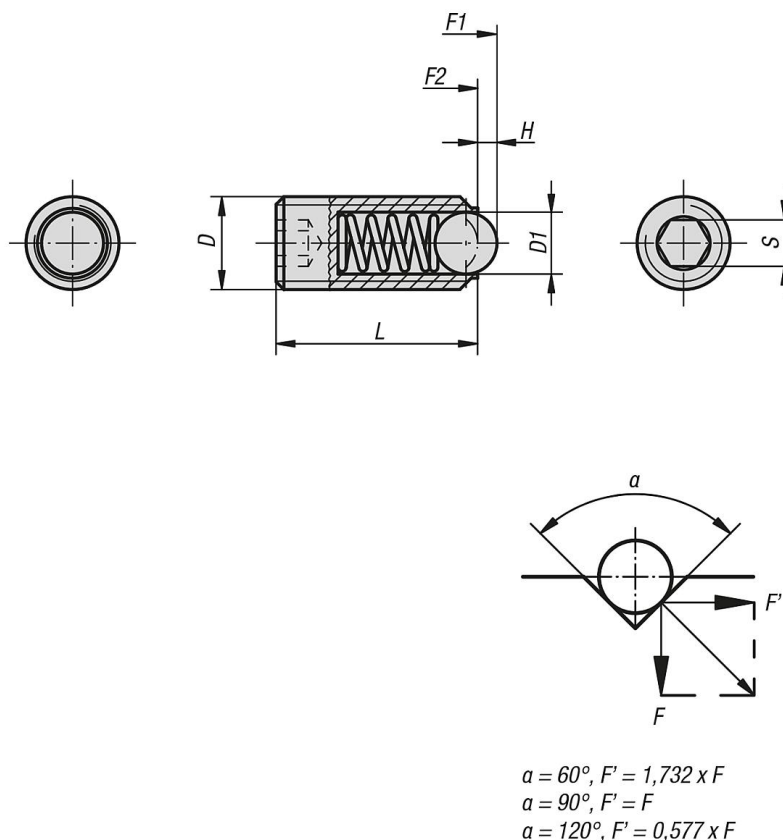

商品概述

订货号	D	金属键	D1	H	L	S	初始位置 弹簧弹力 F1 约 N	终点位置 弹簧弹力 F2 约 N	载体形式
03033-03	M3	1.4305	1,5	0,4	9	1,5	1,5	3	内六角
03033-031	M3	1.4404	1,5	0,4	9	1,5	1,5	3	内六角
03033-04	M4	1.4305	2,5	0,8	10	2	4	10	内六角
03033-041	M4	1.4404	2,5	0,8	10	2	4	10	内六角
03033-05	M5	1.4305	3	0,9	14	2,5	6	11	内六角
03033-051	M5	1.4404	3	0,9	14	2,5	6	11	内六角
03033-06	M6	1.4305	3,5	1	15	3	9	13	内六角
03033-061	M6	1.4404	3,5	1	15	3	9	13	内六角
03033-08	M8	1.4305	5	1,5	18	4	15	30	内六角
03033-081	M8	1.4404	5	1,5	18	4	15	30	内六角
03033-10	M10	1.4305	6	2	23	5	20	35	内六角
03033-101	M10	1.4404	6	2	23	5	20	35	内六角
03033-12	M12	1.4305	8	2,5	26	6	30	55	内六角
03033-121	M12	1.4404	8	2,5	26	6	30	55	内六角
03033-16	M16	1.4305	10	3,5	33	8	65	125	内六角
03033-161	M16	1.4404	10	3,5	33	8	65	125	内六角