

旋转卡锁 05592-12 和夹紧板 05592-30 的技术资料

1. 应用：

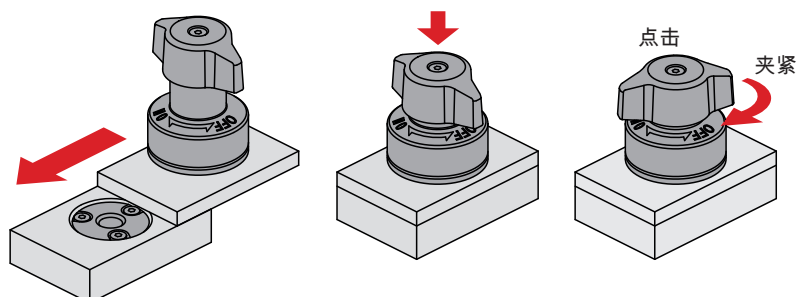

确保旋钮处于“OFF”档位。

将旋转锁销推到或放到预装配的夹紧板上。

将旋钮向下按并拧到档位“ON”上。

完全夹紧时会听到一声咔嗒。

2 功能：

轴在解锁位置缩回，使您可以在不影响底板的情况下工作。

当转环和夹紧板组件连接在一起时，凹槽在转动时会沿着夹紧板上的滚珠移动。弹簧被压在一起，将组件夹紧。

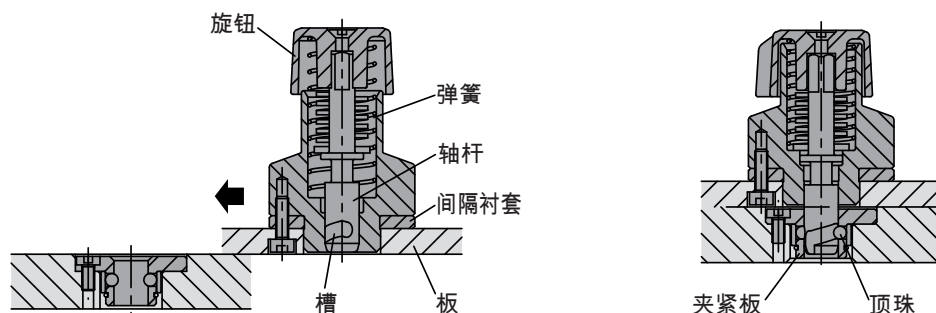

重复精度：

可借助定位销（不在供货范围内）提高重复精度。

生成公差：

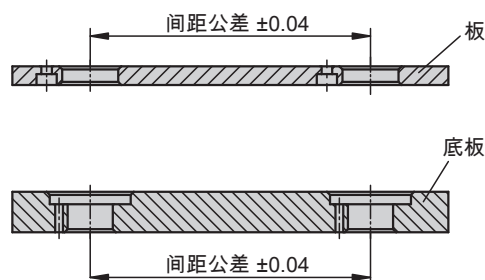
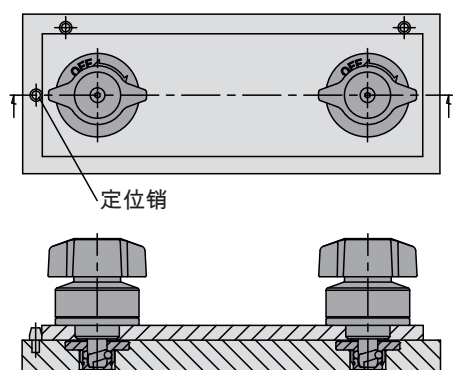

应用示例：

