

商品描述/产品说明

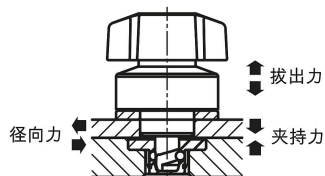

产品说明

产品描述：

旋转锁销用于快速简单地更换和关闭夹具或翻板。
无工具夹紧缩短了装夹时间。

材料：

不锈钢制壳体。

钢制套筒。

旋钮，不锈钢或热塑性塑料，采用 PA 塑料（聚酰胺）。

规格：

亮色壳体。

套筒，镀镍。

黑色压紧旋钮，采用 PA 材料，玻璃纤维增强型。

不锈钢旋钮，亮色。

提示：

随供了 M2 或 M3 不锈钢固定螺栓。

安装方式 1，用于板厚 9 mm。

安装方式 2，用于板厚 > 9 至 20 mm。

安装方式 3，用于板厚 6 mm。

安装方式 4，用于板厚 > 6 mm 至 < 9 mm。

如果超过夹持力，则板与板之间会产生 0.1 mm 以上的间隙。

使用说明：

确保旋钮处于“OFF”档位。

将旋转锁销推到或放到预装配的夹紧板上。

将旋钮向下按并拧到档位“ON”上。

完全夹紧时会听到一声咔嚓。

附件：

用于旋转夹紧装置的钢制夹紧板 05592-30。

用于旋转夹紧装置的不锈钢间隔片 05592-15。

图纸提示：

- 1) 安装方式 1
- 2) 安装方式 2
- 3) 安装方式 3
- 4) 安装方式 4
- 5) 板
- 6) 间隔片

图纸

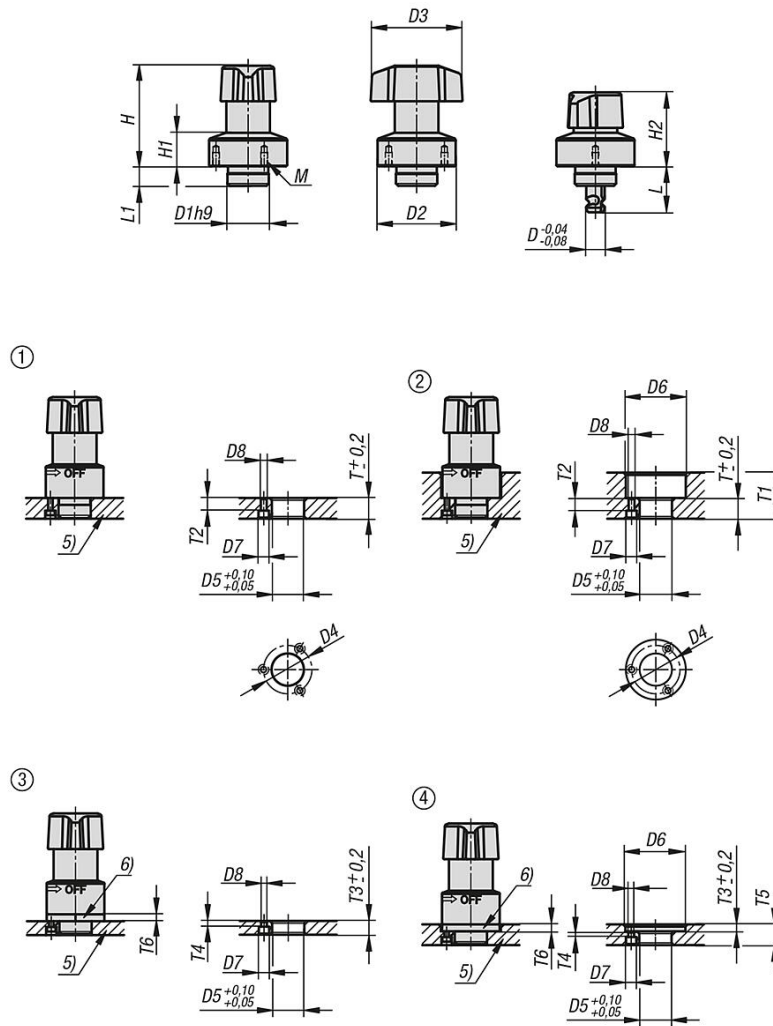

商品概述

不锈钢旋转锁销，可伸缩，塑料或不锈钢旋钮

订货号	类型 2	材料	L	L1	H	H1	H2	D	D1	D2	D3	D4	D5	D6	D7	D8	T	T1	T2	T3	T4	T5	T6
05592-12-2508	钢制销钉	聚酰胺	20	8,5	43,9	14,7	32,3	8	14	25	35	21	14	26	4,4	2,4	9	9-20	5,5	6	2,5	6-9	3
05592-12-3408	钢制销钉	聚酰胺	20	8,5	43,9	14,7	32,3	8	18	34	40	28	18	35	6,5	3,4	9	9-20	5,5	6	2,5	6-9	3
05592-12-25081	钢制销钉	不锈钢 A2	20	8,5	43,9	14,7	32,3	8	14	25	35	21	14	26	4,4	2,4	9	9-20	5,5	6	2,5	6-9	3
05592-12-34081	钢制销钉	不锈钢 A2	20	8,5	43,9	14,7	32,3	8	18	34	40	28	18	35	6,5	3,4	9	9-20	5,5	6	2,5	6-9	3

订货号	类型 2	材料	M	夹紧力 N	径向力 kN	拔出力 F kN	夹持力 N	工作温度
05592-12-2508	钢制销钉	聚酰胺	M2x3	250	3	1,6	250	≤130 °C
05592-12-3408	钢制销钉	聚酰胺	M03X6	250	3	1,6	250	≤130 °C
05592-12-25081	钢制销钉	不锈钢 A2	M2x3	400	3	1,6	400	≤180 °C
05592-12-34081	钢制销钉	不锈钢 A2	M03X6	400	3	1,6	400	≤180 °C